

Model #

Bistro Chair

74KFGACc; 74KFCAFc

KFGAC = Glazed Antique Cherry finish

KFCAF = Caffè finish

Assembly Instructions



Congratulations!

This fine piece of furniture will make a gorgeous addition to your home. For the best results, read the Assembly Instructions before you begin your project.

IMPORTANT NOTES:

- For normal household use only. **Not** recommended for commercial use.
- Do not climb or stand on this unit.
- Before you begin your project, completely read the Assembly Instructions.
- Store this item: 1- in its box; 2- in a dry place; 3- in temperatures that range from 40°F to 90°F (not on a cold and possibly damp cement floor).
- Periodically inspect your furniture for any loose glue joints, screws or any other problem that might affect the stability of your furniture. Tighten or repair as needed.

DESIGN SUBJECT TO CHANGE WITHOUT NOTICE.



CALL US FIRST! *Do not return this item to the store.*

Service Policy: We will replace any part that is defective, missing or damaged during assembly. For a replacement part, contact Whittier Wood Products customer service department by phone, fax, mail or email.

Hours: Our friendly customer service staff can be reached Monday-Friday 7:00 a.m. to 5:00 p.m. (Pacific Time). You may leave a message 24 hours a day, seven days a week.

To Order: Provide the finish and furniture model number (upper portion of this page), the part letter, production code, quantity needed, reason for replacement and your full name, address and telephone number.

Parts ship from our Eugene, Oregon factory within one or two business days from the time we receive your request. Please allow five to ten business days for delivery.

800-653-3336 • Outside the U.S. or Canada: 541-687-0213 • Fax: 541-687-2060
www.whittierwood.com • P.O. Box 2827 • Eugene, Oregon 97402, U.S.A.

Whittier
Wood
FURNITURE

P.O. Box 2827
Eugene, OR 97402 USA









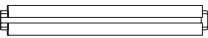

Production Code:

VN

07/11

74KFGACc; 74KFCAFc Bistro Chair — Parts List

Please identify the parts and check that quantities received match those on this list.
If you need to replace a part, refer to the following letter, name and model number.

Part	Description	Quantity
Hc	Side Apron 	2
Jc	Seat 	1
Nc	Side Stretcher 	2
R	#8 x 2-3/4" Black Screw 	8
S	#8 x 1-1/4" Black Screw 	4
Vc	Back Leg Assembly 	1
Wc	Front Leg Assembly 	1
X	Front Corner Block 	2
Y	Back Corner Block 	2
ZA	#8 x 1" Pan Head Screw 	16

74KFGACc; 74KFCAFc Bistro Chair Assembly Instructions

Tools Required: Phillips Head Screwdriver, Wood Glue, Rubber Mallet or Padded Hammer.

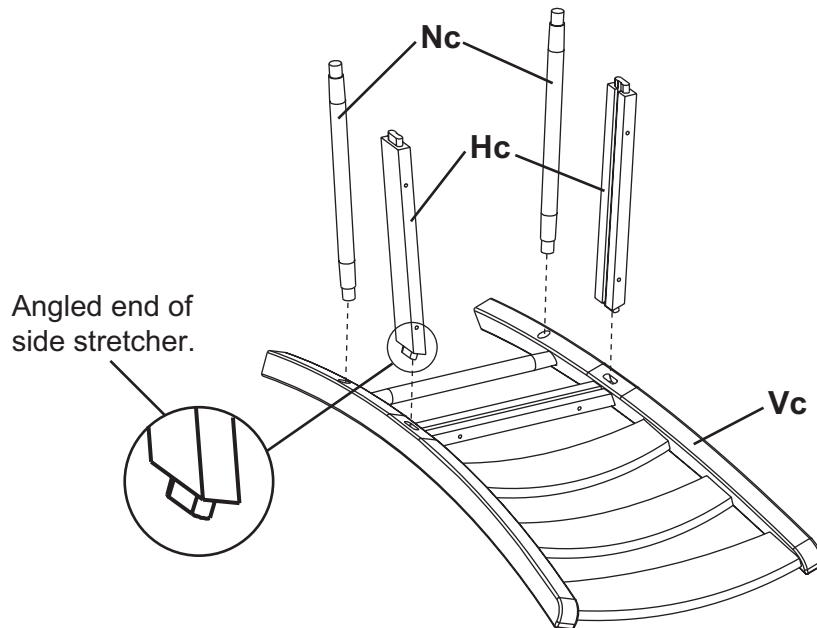

IMPORTANT:
Read the gluing hints before
you assemble this product.

1. Glue the Side Aprons (Hc) to the Back Leg Assembly (Vc). The square end of the aprons must face toward the front and the angled end must match the angle on the Back Leg Assembly. Glue the Side Stretchers (Nc) into the Back Leg Assembly. See Figure 1.

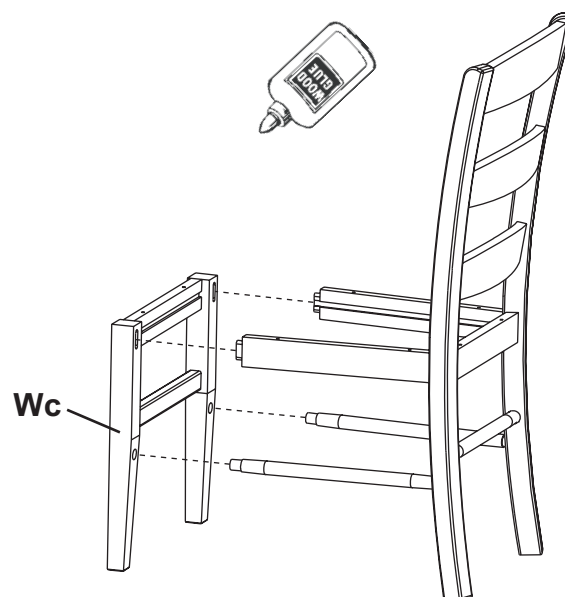

2. Spread glue in the holes in the Front Leg Assembly (Wc) and attach it to the side aprons and side stretchers. Tap firmly in place. Quickly remove any glue that drips out of the holes. See Figure 2.

DO NOT LAY THE CHAIR ON ITS BACK WHEN YOU TAP THE FRONT LEG ASSEMBLY INTO PLACE BECAUSE YOU MIGHT DAMAGE THE BACK.

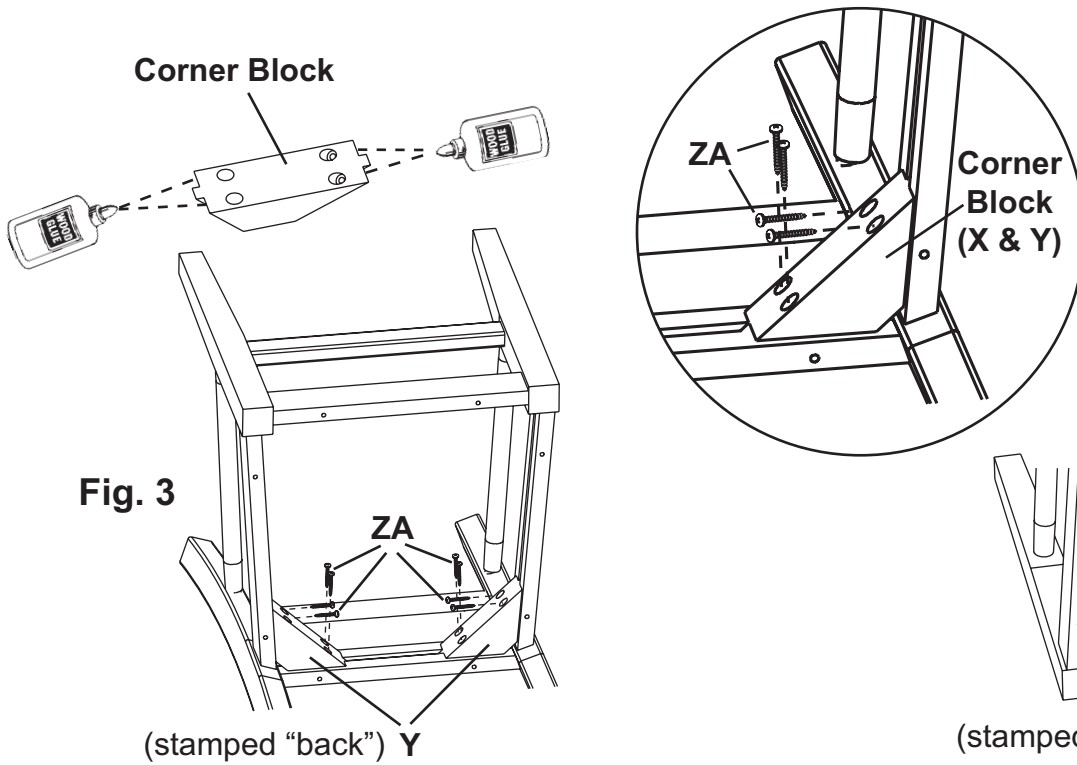
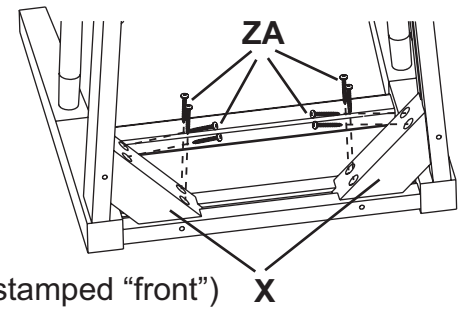

Fig. 3a



- Before you attach the Corner Blocks, verify that the Side Aprons (Hc) are seated snugly against the front and back leg assemblies. Spread a thin layer of glue in both notches of a Back Corner Block (Y) and insert the Block into the grooves in the back and side aprons. Using the four predrilled holes as guides, fasten the Back Corner Block (Y) in place with four #8 x 1" Pan Head Screws (ZA). Repeat for the other Back Corner Block (Y). See Figure 3. Spread a thin layer of glue in both notches in a Front Corner Block (X) and insert the Block into the grooves in the side and front aprons. Fasten in place with #8 x 1" Pan Head Screws (ZA). Repeat for the other Front Corner Block (X). See Figure 3a.

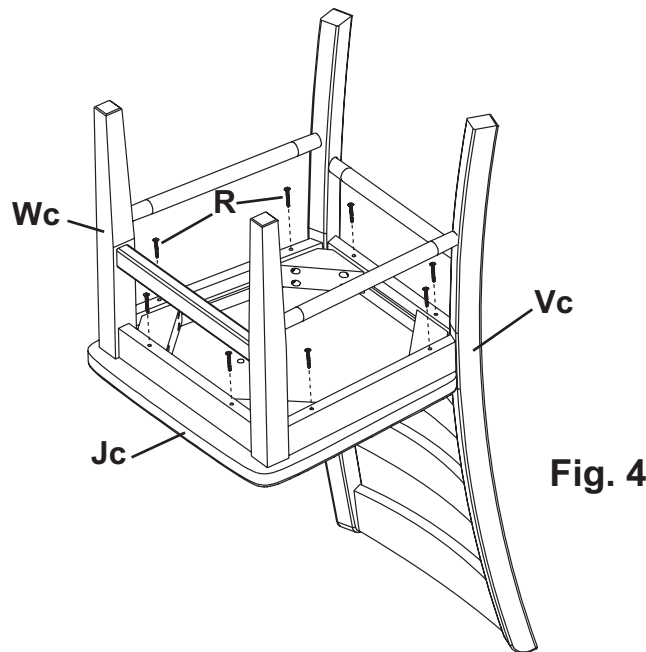

Fig. 4

- Place the Seat (Jc) down on a clean protective surface, with the back of the seat hanging over the edge. Center the frame assembly on the Seat (Jc), making sure the seat remains in contact with the back legs. Fasten in place with #8 x 2-3/4" Black Screws (R) through the holes in the front and side aprons and into the seat. See Figure 4.

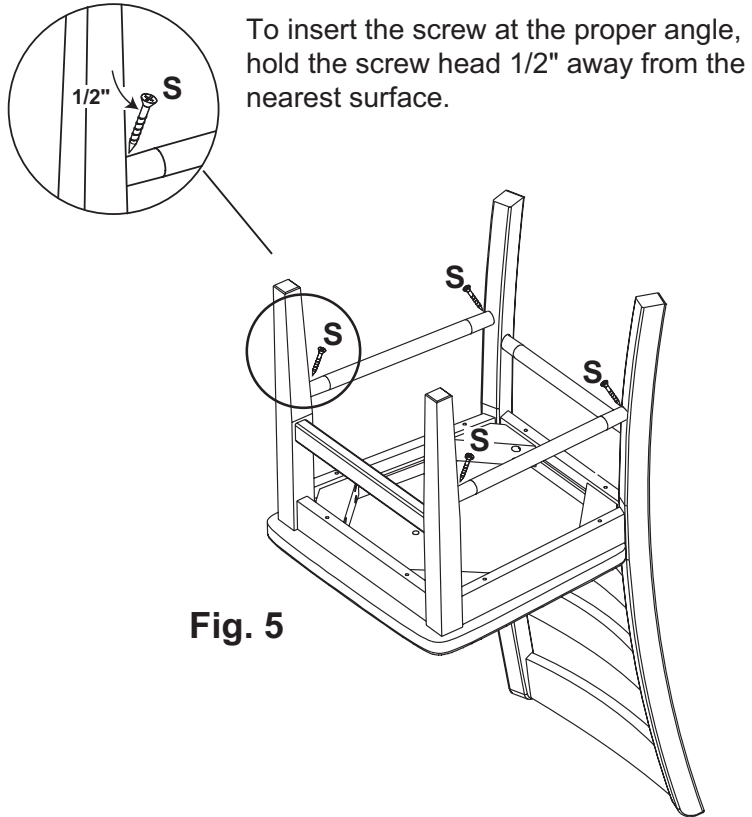

Fig. 5

5. For added strength, insert a #8 x 1-1/4" Black Screw (S) through the bottom of both side stretchers and into the front and back legs. See Figure 5.

Modelo #

Silla Bistro

74KFGACc; 74KFCAFc

KFGAC = Acabado Antiguo Lustroso de Madera de Cerezo

KFCAF = Caffe Acabado

Instrucciones de ensamble

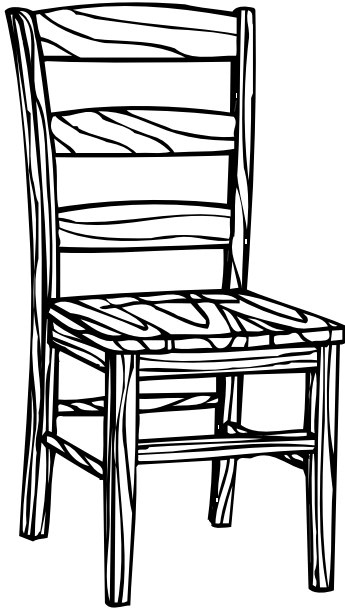

¡Felicitaciones!

Este elegante mueble será una hermosa adición para su hogar. Para obtener los mejores resultados, lea las instrucciones de ensamble para comenzar su proyecto.

NOTAS IMPORTANTES:

- Para uso de viviendas normales únicamente. *No se recomienda para uso comercial.*
- No se suba ni se pare sobre la unidad.
- Antes de comenzar su proyecto, lea completamente las instrucciones de ensamble.
- Guarde este artículo: 1- en esta caja; 2- en un lugar seco; 3- en temperaturas entre los 40°F y 90°F (no en un piso de cemento frío y posiblemente húmedo).
- Inspeccione habitualmente el mueble para corroborar que no se hayan despegado las juntas, aflojado los tornillos o por algún otro problema que pueda afectar su estabilidad. Ajuste o repare según sea necesario.

DISEÑO SUJETO A CAMBIO SIN AVISO.



¡LLÁMENOS PRIMERO! *No devuelva este artículo a la tienda.*

Política de servicio: Reemplazaremos cualquier parte que sea defectuosa, que falte o esté dañada durante el ensamble. Para obtener una parte de reemplazo, contáctese directamente con el departamento de servicio al cliente de Whittier Wood Products por teléfono, fax, correo postal o electrónico.

Horario: Nuestro cordial personal de servicio al cliente está disponible de lunes a viernes de 7:00 a.m. a 5:00 p.m. (Horario del Pacífico). Puede dejar un mensaje las 24 horas del día, los siete días de la semana.

Para hacer pedidos: Provea el número y acabado de modelo del mueble (esquina izquierda superior de esta página), la letra de la par el código de producción, la cantidad necesaria, el motivo del reemplazo, su nombre completo, dirección y número de teléfono.

Las partes se envían desde nuestra fábrica en Eugene, Oregón, dentro de uno o dos días hábiles desde el día en que recibimos su pedido. Permita entre cinco y diez días hábiles para la entrega.

800-653-3336 • Fuera de los Estados Unidos o Canadá: 541-687-0213 • Fax: 541-687-2060

www.whittierwood.com • Correo: P.O. Box 2827 • Eugene, Oregon 97402, U.S.A.

**Whittier
Wood**
FURNITURE

P.O. Box 2827
Eugene, OR 97402 USA

Código de producción:

VN

07/11

74KFGACc; 74KFCAFc Silla Bistro

Lista de piezas

Antes de comenzar a armar la silla, verifique que las cantidades de piezas que ha recibido corresponden a las de la lista de piezas más abajo.

Parte	Descripción	Cantidad			Parte	Descripción	Cantidad		
		74Wc	77Wc	82Wc			74Wc	77Wc	82Wc
Hc	Faldón lateral	2	2	2	Vc	Conjunto de patas posteriores	1	1	1
Jc	Asiento	1	1	1	Wc	Conjunto de patas delanteras	1	1	1
Nc	Tirante lateral	2	2	2	X	Bloque del ángulo delantero	2	2	2
R	Tornillo negro #8 x 2-3/4"	8	8	8	Y	Bloque del ángulo trasero	2	2	2
S	Tornillo negro #8 x 1-1/4"	4	4	4	ZA	Tornillo de cabeza troncocónica #8 x 1"	16	16	16

Instrucciones para Ensamblar

Herramientas Necesarias:

Destornillador Phillips, cola para madera, mazo de goma o martillo con protección

Importante: Lea los consejos para pegar con cola antes de armar el mueble!

Fig. 1 – Angled end of side stretcher. = *Extrema en ángulo del tirante lateral.*

1. Usando cola, pegue los faldones laterales (Hc) al conjunto de las patas posteriores (Vc). El extremo encuadrado de los faldones debe quedar hacia el frente y el extremo en ángulo debe corresponder al ángulo del conjunto de las patas posteriores.
Pegue con cola los tirantes laterales (Nc) y losal conjunto de las patas posteriores. Vea la Figura 1.

2. Extienda una capa de cola en los orificios del conjunto de las patas delanteras (Wc) y fíjelo a los faldones laterales y a los tirantes laterales. Golpéelo firmemente en su lugar. Vea la Figura 2.

NO COLOQUE LA SILLA SOBRE SURESPALDO MIENTRAS GOLPEA EL CONJUNTO DE LAS PATAS DELANTERAS PARA COLOCARLO EN SU LUGAR, PORQUE PODRÍA DAÑAR EL RESPALDO.

Quite rápidamente cualquier exceso de cola que pueda salir de los orificios.

(stamped “back”) = estampado “espalda”

(stamped “front”) = estampado “delante”

3. Antes de colocar los Bloques de los ángulos, comprobar que las Barras Laterales (Hc) estén firmemente colocadas contra la parte delantera y trasera de los ensamblajes de las patas. Aplicar una capa delgada de pegamento en las dos muescas del Bloque del ángulo trasero (Y) e insertar el Bloque en las ranuras traseras y laterales de la barra. Con los cuatro orificios preperforados como guía, fijar el Bloque del ángulo trasero (Y) en su lugar con cuatro tornillos #8 x 1" de cabeza plana (ZA). Repetir para el otro Bloque del ángulo trasero (Y). Ver Figura 3.

Aplicar una capa delgada de pegamento en las dos muescas del Bloque del ángulo delantero (X) e insertar el Bloque en las ranuras en las barras laterales y frontales. Fijar en su lugar con tornillos #8 x 1" de cabeza plana (ZA). Repetir para el otro Bloque del ángulo delantero (X). Ver Figura 3a.

4. Colocar el Asiento (Jc) boca abajo sobre una superficie limpia, con el respaldo del asiento sobre el borde. Centrar el conjunto de la estructura sobre el asiento (Jc), asegurándose que el asiento permanezca en contacto con las patas traseras. Fijar en su lugar con tornillos negros Black Screws #8 x 2-3/4" (R) a través de los orificios de las barras traseras y laterales y en el asiento. Ver Figura 4.

Fig. 5 – To insert screw at proper angle, the screw head should be approximately 1/2" from the nearest surface when starting screw. = *Para introducir el tornillo con el ángulo adecuado, la cabeza, del tornillo debe estar aproximadamente a 1/2" de la superficie, más cercana cuando comience a introducirlo.*

5. Para dar más firmeza al mueble, atornille un tornillo negro 1-1/4" (S) a través de la parte inferior de ambos tirantes lateral en las patas delanteras y posteriores. Vea la Figura 5.

Chaise Bistro

74KFGACc; 74KFCAFc

KFGAC = Fini Merisier Antique Satiné

KFCAF = Fini Caffe

Instructions d'assemblage



Félicitations!

Ce joli meuble apportera une touche d'élégance à votre intérieur. Pour de meilleurs résultats, consulter les instructions d'assemblage avant de commencer.

REMARQUES IMPORTANTES:

- Pour un usage domestique uniquement. Non recommandé pour un usage commercial.
- Ne pas monter ni se tenir debout sur cet appareil.
- Avant de commencer, lire attentivement les instructions d'assemblage de finition.
- Entreposer cet article : 1- dans son emballage; 2- dans un endroit sec; 3- à des températures entre 5 °C et 32 °C (éviter le sol en ciment froid et potentiellement humide).
- Inspecter régulièrement votre meuble afin de déceler les joints décollés ou les vis desserrées, ou tout autre problème pouvant affecter la stabilité de votre meuble. Serrer ou réparer le cas échéant.

LE MODÈLE EST SUJET À MODIFICATION SANS PRÉAVIS.



Appelez-nous d'abord! Ne retournez pas ce produit en magasin.

Politique de service: Nous remplacerons toutes les pièces défectueuses, manquantes ou endommagées pendant le montage. Pour obtenir les pièces de remplacement, merci de contacter directement le service à la clientèle de Whittier Wood Products par téléphone, télécopieur, adresse postale ou courriel.

Heures: Le personnel accueillant de notre service à la clientèle est joignable du lundi au vendredi, de 7 h à 17 h (heure du Pacifique). Vous pouvez laisser un message 24 heures sur 24, sept jours sur sept.

Pour commander: Il vous faut fournir le numéro et fini de modèle (coin supérieur gauche de la page), la lettre correspondant à la pièce, le code de production, la quantité nécessaire, le motif du remplacement, votre nom complet, adresse et numéro de téléphone.

Les pièces sont expédiées de notre usine située à Eugene, Oregon, sous un ou deux jours ouvrables à compter de la réception de la demande. Le délai de livraison varie entre cinq et dix jours ouvrables.

800-653-3336 • À l'extérieur des États-Unis ou du Canada: 541-687-0213 • Télécopie: 541-687-2060
www.whittierwood.com • Case postale 2827 • Eugene, Oregon 97402, U.S.A.

74KFGACc; 74KFCAFc Chaise Bistro

Nomenclature des pièces

AVANT DE COMMENCER LE MONTAGE, assurez-vous que les quantités de pièces reçues correspondent à celles de la nomenclature des pièces ci-dessous.

ID	Description	QTÉ.			ID	Description	QTÉ.		
		74Wc	77Wc	82Wc			74Wc	77Wc	82Wc
Hc	Tablier latéral	2	2	2	Vc	Assemblage des pieds arrière	1	1	1
Jc	Siège	1	1	1	Wc	Assemblage des pieds avant	1	1	1
Nc	Traverse latéral	2	2	2	X	Bloc de coin avant	2	2	2
R	Vis noire no. 8 x 2-3/4 po	8	8	8	Y	Bloc de coin arrière	2	2	2
S	Vis noire no. 8 x 1-1/4 po	4	4	4	ZA	Vis à tête cylindrique no. 8 x 1 po	16	16	16

Instructions de Montage

Outils Nécessaires : Tournevis cruciforme, colle à bois, maillet ou marteau rembourré
Important: Lisez les conseils de collage avant le montage!

Fig. 1 – Angled end of side stretcher. = Extrémité inclinée de la traverse latérale.

1. Collez les tabliers latéraux (Hc) à l'assemblage des pieds arrière (Vc). L'extrémité droite des tabliers doit être face vers l'avant et l'extrémité inclinée doit correspondre à l'angle de l'assemblage des pieds arrière.

Collez les traverses latérales (Nc) et les traverses à l'assemblage des pieds arrière. Voir la Figure 1.

2. Étalez la colle dans les trous de l'assemblage des pieds avant (Wc) et fixez celui-ci aux tabliers et traverses latéraux. Tapez fermement pour le mettre en place. Voir la Figure 2.

NE POSEZ PAS LA CHAISE SUR SON DOSSIER QUAND VOUS TAPEZ SUR L'AVANT DE L'ASSEMBLAGE DES PIEDS AVANT, CAR VOUS POURRIEZ ENDOMMAGER LE DOSSIER.

Éliminez rapidement la colle qui pourrait s'écouler des trous.

stamped "back" = estampillée le dos

stamped "front" = estampillée le front

3. Avant de fixer les blocs de coin, assurez-vous que les tabliers latéraux (Hc) sont bien calés contre les assemblages des pieds avant et arrière. Étalez une fine couche de colle dans les encoches d'un bloc de coin arrière (Y) et insérez le bloc dans les chevilles situées dans le tablier arrière et le tablier latéral. En vous servant des trous prépercés comme guide, fixez en place le bloc de coin arrière (Y) à l'aide de quatre vis à tête cylindrique no 8 x 1 po (ZA). Répétez la procédure pour l'autre bloc de coin arrière (Y). Voir Figure 3. Étalez une fine couche de colle dans les encoches situées dans un bloc de coin avant (X) et insérez le bloc dans les chevilles situées dans le tablier latéral et le tablier avant. Fixez en place à l'aide des vis à tête cylindrique no 8 x 1 po (ZA). Répétez la procédure pour l'autre bloc de coin avant (X). Voir Figure 3a.

4. Retournez le siège (Jc) et posez-le sur une surface propre et protégée avec le dossier dépassant du bord. Centrez l'assemblage du cadre sur le siège (Jc) en vous assurant que le siège reste en contact avec les pieds arrière. Fixez en place en glissant les vis noires no 8 x 2-3/4 po dans les trous situés dans le tablier avant et le tablier latéral, ainsi que dans le siège. Voir Figure 4.

Fig. 5 – To insert screw at proper angle, the screw head should be approximately 1/2" from the nearest surface when starting screw. = Para introducir el tornillo con el ángulo adecuado, la cabeza del tornillo debe estar aproximadamente a 1/2" de la superficie, más cercana cuando comienza a introducirlo.

5. Para dar más firmeza al mueble, atornille un tornillo negro de 1-1/4" (S) a través de la parte inferior de ambos tirantes lateral en las patas delanteras y posteriores. Vea la Figura 5.