

Model #

701W

Alder Lower Door Kit

Assembly Instructions

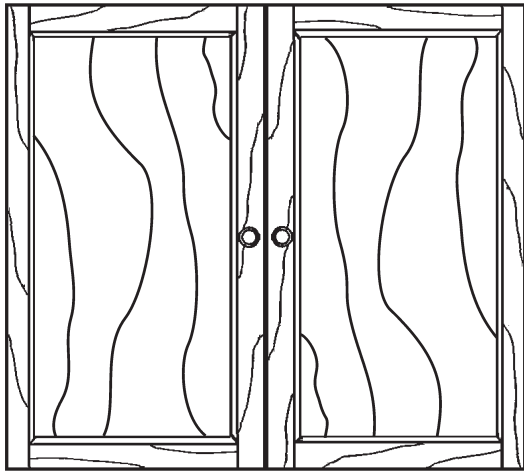

Congratulations!

*This fine piece of furniture will make a handsome addition to your home. For the best results, start by reading both the Assembly Instructions and Finishing Hints **before** you begin your project.*

**For normal household use only.
NOT recommended for commercial use.**

DESIGN SUBJECT TO CHANGE WITHOUT NOTICE.



P.O. Box 2827
Eugene, OR 97402 USA



CALL US FIRST!

DO NOT RETURN ITEM TO STORE

Service Policy: We will replace any parts which are defective, missing or damaged during assembly. Please contact Whittier Wood Products customer service department directly (by phone, fax, mail or email) for replacement parts.

Hours: Our friendly customer service staff can be reached Monday-Friday 7:00 a.m. to 5:00 p.m. (Pacific Time). A message can be left 24 hours a day, 7 days a week.

To Order: Provide the complete furniture model number (upper left corner of this page), part letter, production code, quantity needed, reason for replacement and your full name and address along with a telephone number in case we need to contact you.

Parts ship from our Eugene, Oregon factory within 1 or 2 business days from the time we receive the request. Please allow 5-10 business days for delivery.

800-653-3336

Outside U.S. or Canada: 541-687-0213

Fax: 541-687-2060 • Email: info@whittierwood.com

Mail: P.O. Box 2827 • Eugene, Oregon 97402, U.S.A.

IMPORTANT NOTES:

- Read both the Assembly Instructions and Finishing Hints completely before beginning.
- Store the parts: 1) in their box; 2) in a dry place; 3) in temperatures ranging from 40° to 90°. (Not on a cold, possibly damp, cement floor.)

Production Code:

Rev. 4/06

701W Door Kit — Parts List

Before beginning assembly, check that the quantities of the parts received match those on the parts list below.

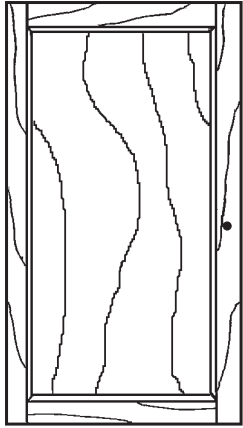

A — Door — Qty. 2

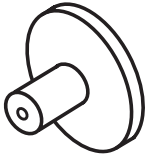

B — Door Knob — Qty. 2



C — #8x1" Machine Screw — Qty. 2

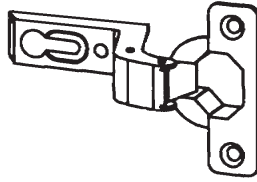

D — Hinge — Qty. 4

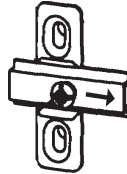

E — Hinge Plate — Qty. 4



F — #6x3/4" P.O. Zinc Screw — Qty. 8



G — #6x1" P.O. Zinc Screw — Qty. 8

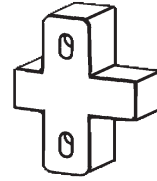

H — Hinge Spacer — Qty. 4

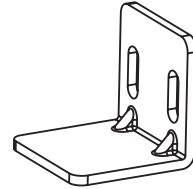

PP — Door Stop — Qty. 1



Q — Pad — Qty. 2



R — #6x5/8" Philtruss Screw — Qty. 2

701W Door Kits

ASSEMBLY INSTRUCTIONS

TOOLS REQUIRED: Phillips Head Screwdriver, Scissors or Knife.

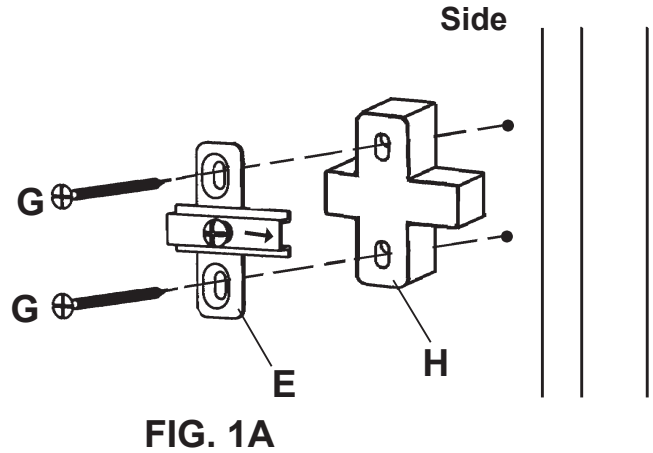
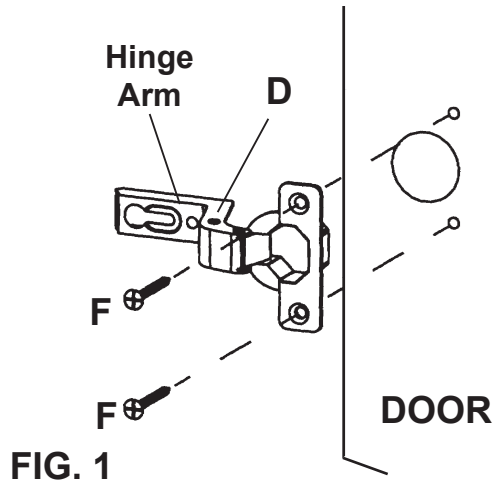
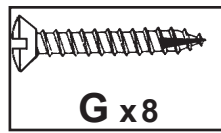
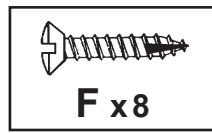

- 1) Lay the Doors (A) face down on a clean protected surface. Place one Hinge (D) into each of the holes in the back of the door. Line up the screw holes in the hinge with the predrilled holes in the door and insert #6 x 3/4" P.O. Zinc Screws (F). See FIGURE 1.

The side panels of the wall units are predrilled for the hinge location. Attach two Hinge Plates (E) with Hinge Spacers (H), with the longer arm facing out, using #6 x 1" P.O. Zinc Screws (G). See FIGURE 1A. Repeat for the other side.

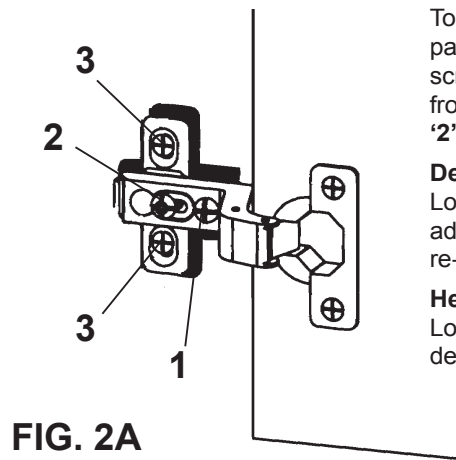
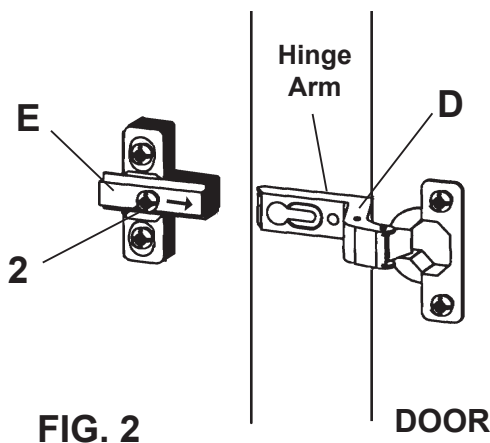

Side adjustment 4mm (5/32")

To move the door towards the side panel, loosen screw '1' and tighten screw '2'. To move the door away from the side panel, loosen screw '2' and tighten screw '1'

Depth Adjustment 4mm (5/32")

Loosen screw '2' (Just one turn), adjust door to desired position, re-tighten screw.

Height Adjustment 4mm (5/32")

Loosen screw '3', adjust door to desired position, re-tighten screw.

- 2) To attach the doors to the unit, slide the hinge arms onto the Hinge Plates (E) as shown in FIGURE 2. Tighten the screw marked '2' in FIGURE 2 to fasten hinge. The door may need to be adjusted so that all the spaces between the door and unit sides are equal. To adjust, follow instructions in FIGURE 2A.

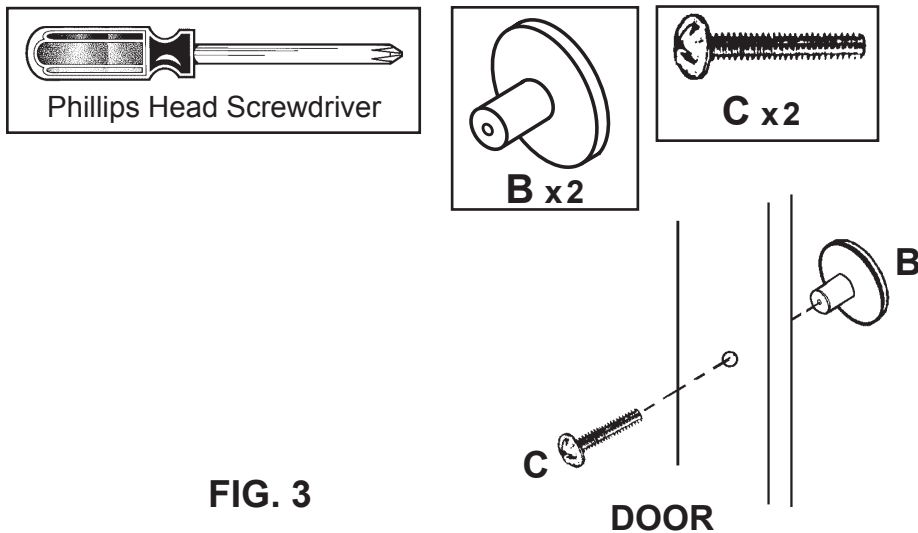
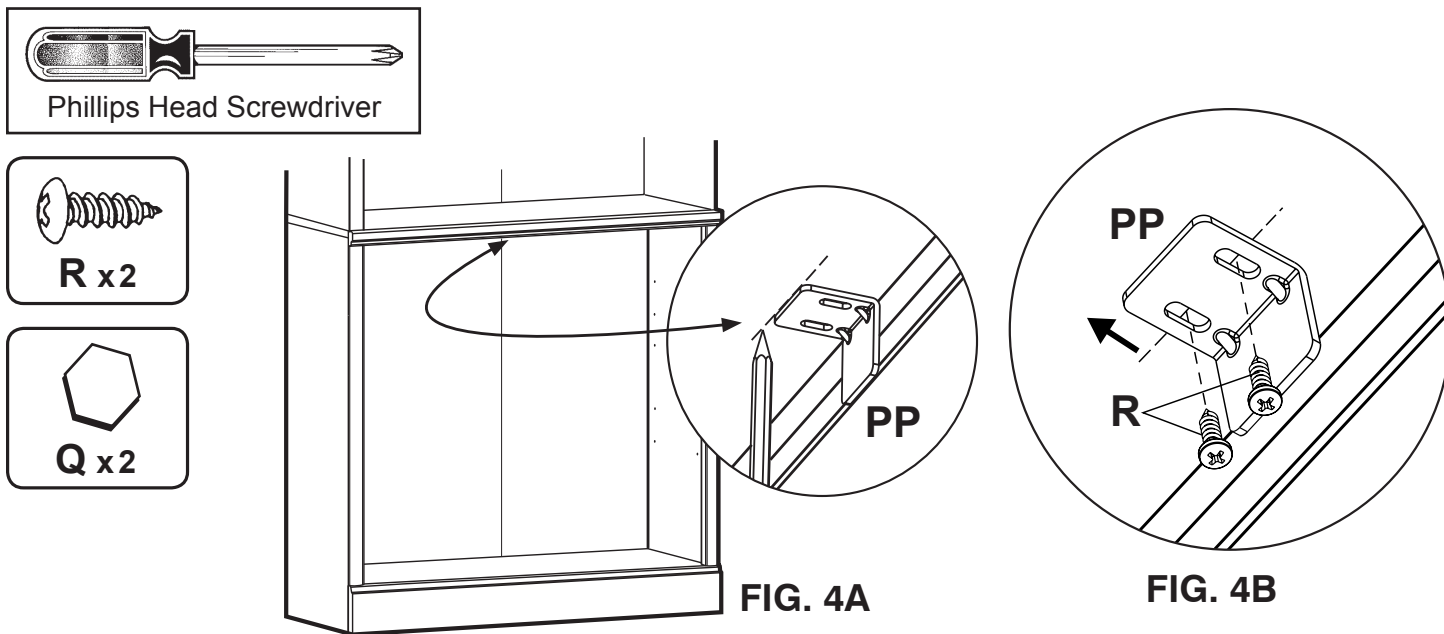

FIG. 3

3) Attach the Knobs (B) to the Doors (A) with #8x1" Machine Screws (C). See FIGURE 3.



4. **NOTE:** If no adjustable shelf is to be used behind the doors on a wall unit, a Door Stop (PP) must be used. Hold the Door Stop (PP) against the back of the molding on the top shelf of the wall unit. Center it and draw a pencil mark across the back of the stop on the underside of the center shelf on the wall unit. Slide the Door Stop back until the mark is visible in the slots. Attach the stop to the underside of the center shelf with Screws (R) on the index line you just drew. The slots allow for finer adjustment so that the door faces are in line. See FIGURE 4.

Attach a Pad (Q) to the back of each door where it comes in contact with the door stop or adjustable shelf.

IMPORTANT NOTE:

When doors are mounted on a wall unit, the Tipping Restraint hardware provided with the wall unit, MUST BE ATTACHED TO THE WALL to prevent tipping.

Modelo #

701W

Juego de puertas inferiores de madera de aliso

Instrucciones para Armar

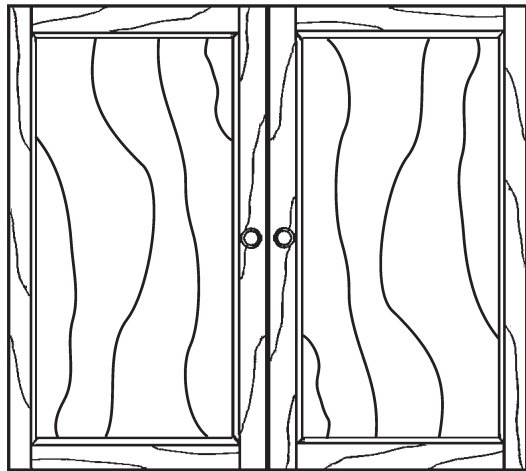

¡Felicitaciones!

*Este fino mueble será una bella adición para su hogar. Para obtener el mejor resultado, comience leyendo tanto las Instrucciones para Armar como las Sugerencias para el Acabado **antes** de comenzar su proyecto.*

**Sólo para uso doméstico.
NO se recomienda para uso comercial.**

ESTE DISEÑO ESTÁ SUJETO A CAMBIOS SIN PREVIO AVISO.



P.O. Box 2827
Eugene, OR 97402 USA



¡PRIMERO LLÁMENOS! NO DEVUELVAN ESTE ARTÍCULO A LA TIENDA

Normas para obtener servicio: Reemplazaremos las piezas que tengan defectos, falten o se dañen durante el armado. Sírvase comunicarse con el departamento de servicio al cliente de Whittier Wood Products directamente (por teléfono, fax, correo o e-mail) para obtener piezas de repuesto.

Horas: Nuestro amable personal de servicio al cliente está disponible de lunes a viernes de 7:00 a.m. a 5:00 p.m. (Hora de la zona del pacífico de Estados Unidos). Puede dejar un mensaje las 24 horas del día, los 7 días de la semana.

Para hacer un pedido: Proporcione el número completo del modelo del mueble (se encuentra en la esquina superior izquierda de esta página), la letra de la pieza, el código de producción, la cantidad que necesita, la razón del reemplazo, y su nombre completo, dirección y teléfono, para el caso de que necesitemos comunicarnos con usted.

Las piezas se envían desde nuestra planta en Eugene, Oregon, 1 ó 2 días hábiles después de recibir su solicitud. Por favor tenga en cuenta que la entrega tomará de 5 a 10 días hábiles.

800-653-3336

Fuera de los Estados Unidos o Canadá: 541-687-0213

Fax: 541-687-2060 • Email: info@whittierwood.com

Correo: P.O. Box 2827 • Oregon 97402, U.S.A.

NOTAS IMPORTANTES:

- Lea por completo las Instrucciones y las Sugerencias para el Acabado antes de comenzar a armar el mueble.
- Guarde los paneles: 1) en su caja, 2) en un sitio seco, 3) en un rango de temperaturas comprendido entre 40° y 90° (no en un piso de cemento frío que tal vez esté húmedo).

Código del producto:

Rev. 04/06

701W Juego de puertas inferiores de madera de aliso

Lista de piezas

ANTES DE ENSAMBLAR, verifique que haya recibido todas las piezas que se listan en la lista de piezas que se presenta a continuación.

Artículo	Descripción	Cant.	Artículo	Descripción	Cant.	Artículo	Descripción	Cant.
A	Puerta	2	F	Tornillo de zinc de cabeza tronco-ovalada #6x3/4" . . .	8	PP	Tope de puerta	1
B	Tirador de la puerta.	2	G	Tornillo de zinc de cabeza tronco-ovalada #6x1"	8	Q	Fieltro	2
C	Tornillo para metal #8x1" . . .	2	H	Espaciador de bisagra	4	R	Tornillo filoreforzado #6 x 5/8"	2
D	Bisagra	4						
E	Placa de bisagra	4						

INSTRUCCIONES PARA ENSAMBLADO

HERRAMIENTAS NECESARIAS: Destornillador Phillips, tijeras o cuchillo.

**FIG. 1 — Hinge arm = Brazo de la bisagra
DOOR = PUERTA**

FIG. 1A — Side = Panel lateral

- 1) Coloque las puertas (A) boca abajo sobre una superficie limpia y protegida. Coloque una Bisagra (D) en cada uno de los orificios que se encuentran en el lado posterior de la puerta. Alinee los orificios para tornillo en la bisagra con los orificios que vienen taladrados en la puerta e inserte Tornillos de Zinc de Cabeza Tronco-ovalada #6x3/4" (F). Vea la FIGURA 1.

Los paneles laterales de la unidad de pared vienen taladrados para la ubicación de la bisagra. Fije dos Placas de las Bisagras (E) con los Espaciadores de Bisagra (H), con el brazo más largo hacia afuera, utilizando Tornillos de Zinc de Cabeza Tronco-ovalada #6x1" (G) en los orificios. Vea la FIGURA 1A. Repita el procedimiento para el otro lado.

**FIG. 2 — Hinge arm = Brazo de la bisagra
DOOR = PUERTA**

FIG. 2A

Ajuste lateral, 4mm (5/32")

Para mover la puerta hacia el panel lateral, afloje el tornillo '1' y apriete el tornillo '2'. Para alejarla del panel lateral, afloje el tornillo '2' y apriete el tornillo '1'.

Ajuste de profundidad, 4mm (5/32")

Afloje el tornillo '2' (sólo una vuelta), ajuste la puerta a la posición deseada, vuelva a apretar el tornillo.

Ajuste de altura, 4mm (5/32")

Afloje el tornillo '3', ajuste la puerta a la posición deseada, vuelva a apretar el tornillo.

- 2) Para instalar las puertas a la unidad, deslice los brazos de las bisagras en las placas de bisagra (E), tal como se muestra en la FIGURA 2. Apriete el tornillo identificado como '2' en la FIGURA 2, para apretar la bisagra. Tal vez sea necesario ajustar la puerta de manera que todos los espacios entre la puerta y los lados de la unidad sean iguales. Para ajustar, siga las instrucciones que se presentan en la FIGURA 2A.

FIG. 4 — DOOR = PUERTA

- 3) Fije los Tiradores (B) a las Puertas (A) con Tornillos para Metal #8x1" (C). Vea la FIGURA 3.
- 4) **NOTA:** Si la unidad de pared no lleva un estante ajustable detrás de las puertas, tiene que usar un Tope de Puerta (PP). Sostenga el Tope de Puerta (PP) contra la parte posterior de la moldura del estante superior de la unidad de pared. Céntrelo y con un lápiz marque la ubicación de la parte posterior del tope en la parte inferior del estante de centro de la unidad de pared. Deslice la parte posterior del Tope de Puerta hasta que la marca se vea en las ranuras. Fije el tope a la parte inferior de la estante de centro con Tornillos (R) en la línea que marcó. Las ranuras permiten ajustes finos para que los frentes de las puertas estén alineados. Vea la FIGURA 4.
Fije un Círculo de Fieltro (Q) en la parte posterior de cada puerta en el lugar donde hará contacto con el tope de puerta o con el estante ajustable

NOTA IMPORTANTE:

Cuando las puertas se montan a una unidad de pared, el accesorio de restricción que evita que el mueble se volquee **SE TIENE QUE INSTALAR A LA PARED.**

No. de modèle

701W

Kit de porte inférieure en aulne

Instructions de Montage

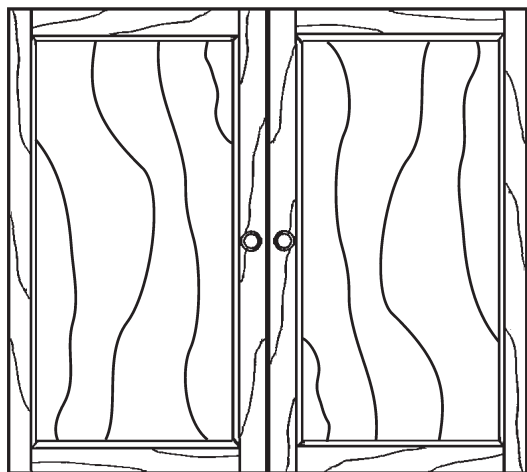

Félicitations !

*Ce joli meuble s'intégrera agréablement à votre intérieur.
Pour obtenir des résultats optimum, commencez par lire les
Instructions de Montage et les Conseils de Finition **avant**
de commencer votre projet.*

**Pour usage ménager normal seulement.
N'est pas recommandé pour usage commercial.**

LE MODÈLE EST SUJET À CHANGEMENTS SANS PRÉAVIS.



APPELEZ-NOUS D'ABORD !

NE RETOURNEZ PAS CET ARTICLE AU MAGASIN

Politique de service : Nous remplacerons toutes les pièces défectueuses, manquantes ou endommagées pendant le montage. Veuillez contacter directement le service clientèle de Whittier Wood Products (par téléphone, fax, courrier ou e-mail) pour obtenir les pièces de remplacement.

Horaires : Le personnel accueillant de notre service clientèle est joignable du lundi au vendredi, de 7 h à 17 h (heure normale du Pacifique). Vous pouvez laisser un message 24 heures sur 24, 7 jours sur 7.

Pour placer vos commandes : Fournissez le numéro complet de modèle du meuble (angle supérieur gauche de cette page), la lettre de la pièce, le code de production, la quantité nécessaire, la raison du remplacement, ainsi que votre nom complet et votre adresse, avec un numéro de téléphone, au cas où nous aurions besoin de vous contacter.

Les pièces sont expédiées de notre usine située à Eugene, Oregon dans les 1 ou 2 jours ouvrables à compter de la réception de votre demande. La livraison prendra de 5 à 10 jours ouvrables.

800-653-3336

À l'extérieur des États-Unis ou du Canada : 541-687-0213

Fax : 541-687-2060 • E-mail : info@whittierwood.com

Courrier : P.O. Box 2827 • Oregon 97402, U.S.A

REMARQUES IMPORTANTES :

- Lisez complètement les instructions et les Conseils de finition avant de commencer le montage.
- Conservez les panneaux : 1) dans leur boîte, 2) à un endroit sec, 3) à des températures variant entre 40° et 90°. (Non sur un sol en ciment froid, éventuellement humide.)



P.O. Box 2827
Eugene, OR 97402 USA

Code produit :

Rév. 04/06

701W Kit de porte inférieure en aulne

Liste des pièces

Avant de procéder à l'assemblage, vérifiez que les quantités des pièces reçues correspondent aux quantités indiquées ci-dessous.

ID	DESCRIPTION	QTÉ	ID	DESCRIPTION	QTÉ	ID	DESCRIPTION	QTÉ
A	Porte	2	E	Plaque de charnière.	4	H	Pièce d'écartement de charnière.	4
B	Bouton de porte.	2	F	Vis cylindrique ovale en zinc no. 6 x 3/4 po.	8	PP	Butée de porte.	1
C	Vis à usiner no. 8 x 1 po	2	G	Vis cylindrique ovale en zinc no. 6 x 1 po	8	Q	Tampon	2
D	Charnière.	4				R	Vis Philtruss no. 6 x 5/8 po	2

INSTRUCTIONS DE MONTAGE

OUTILS NÉCESSAIRES : Tournevis cruciforme, ciseaux ou couteau.

**FIG. 2 — Hinge arm = Bras de charnière
DOOR = PORTE ;**

FIG. 2A — Side = Côté

- 2) Posez les portes (A) sur une surface protégée et propre. Placez une charnière (D) dans chaque trou ménagé à l'arrière de la porte. Alignez les trous de vis ménagés dans la charnière sur les trous préforés ménagés dans la porte, puis introduisez les vis cylindriques ovales en zinc no. 6 x 3/4 po (F). Voir la FIGURE 1.

Les panneaux latéraux de la bibliothèque murale sont préforés pour l'emplacement des charnières. Fixez deux plaques de charnières (E), avec leurs pièces d'écartement (H), le bras long faisant face à l'extérieur, au moyen des vis cylindriques ovales en zinc no. 6 x 1 po (G) que vous introduisez dans les trous. Voir la FIGURE 1A. Répétez la procédure pour l'autre côté.

**FIG. 2 — Hinge arm = Bras de charnières
DOOR = PORTE**

FIG. 2A

Réglage du côté à 4 mm (5/32 po)

Pour déplacer la porte vers le panneau latéral, desserrez la vis « 1 » et serrez la vis « 2 ». Pour l'éloigner du panneau latéral, desserrez la vis « 2 » et serrez la vis « 1 ».

Réglage de la profondeur à 4 mm (5/32 po)

Desserrez la vis « 2 » (un tour seulement), réglez la porte à la position désirée, puis resserrez la vis.

Réglage de la hauteur à 4 mm (5/32 po)

Desserrez la vis « 3 », réglez la porte à la position désirée, puis resserrez la vis.

- 2) Pour fixer les portes sur le meuble, faites glisser les bras des charnières sur les plaques de charnières (E) comme illustré à la FIGURE 2. Serrez la vis

marquée '2' à la FIGURE 2 pour assujettir la charnière. Il se peut que vous ayez besoin d'ajuster les portes de manière à ce que tous les espaces entre les portes et les côtés du meuble soient égaux. Pour ce faire, suivez les instructions de la FIGURE 2A.

FIG. 3 — DOOR = PORTE

- 3) Fixez les boutons (B) sur les portes (A) au moyen des vis à usiner no. 8 x 1 po (C). Voir la FIGURE 3.

**FIG. 4 — VENEER SPACER = PIÈCE
D'ÉCARTEMENT DE PLACAGE (J)**

- 4) **REMARQUE :** Si vous ne prévoyez pas d'installer une étagère réglable derrière les portes sur une unité de mur, vous devez utiliser une butée de porte (PP). Maintenez la butée de porte (PP) contre l'arrière du moulage de l'étagère supérieure de la unité de mur. Centrez-la et faites une marque au crayon à l'arrière de la butée, sur la face inférieure de l'étagère centrale de la unité de mur. Faites glisser la butée de porte vers l'arrière, jusqu'à ce que la marque soit visible dans les fentes. Fixez la butée à la face inférieure de la étagère centrale au moyen des vis (R) que vous introduisez sur la ligne de repère que vous venez de tracer. Les fentes permettent un ajustement plus précis, de manière à ce que les faces des portes soient alignées. Voir la FIGURE 4.

Fixez un tampon (Q) à l'arrière de chaque porte, au point de contact avec la butée de porte ou l'étagère réglable.

REMARQUE IMPORTANTE :

Lorsque les portes sont montées sur une bibliothèque murale, les attaches du dispositif antibasculement fournies avec la bibliothèque **DOIVENT ÊTRE FIXÉES AU MUR** pour empêcher la bibliothèque de basculer.