

Model #

359W

Hawthorne Island

Assembly Instructions

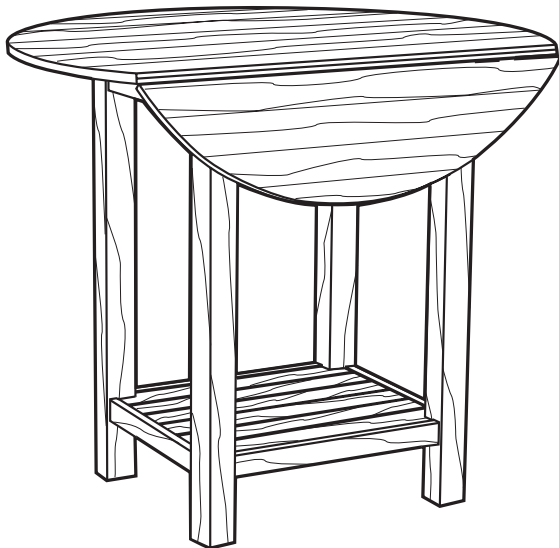

Congratulations!

This fine piece of furniture will make a handsome addition to your home. For the best results, start by reading both the *Assembly Instructions* and *Finishing Hints* **before** you begin your project.

**For normal household use only.
NOT recommended for commercial use.**



Do not climb, sit or stand on this piece of furniture.

Unload items from this unit prior to moving.

Do not overload shelves on this unit.

DESIGN SUBJECT TO CHANGE WITHOUT NOTICE.



P.O. Box 2827
Eugene, OR 97402 USA



CALL US FIRST!

DO NOT RETURN ITEM TO STORE

Service Policy: We will replace any parts which are defective, missing or damaged during assembly. Please contact Whittier Wood Products customer service department directly (by phone, fax, mail or email) for replacement parts.

Hours: Our friendly customer service staff can be reached Monday-Friday 7:00 a.m. to 5:00 p.m. (Pacific Time). A message can be left 24 hours a day, 7 days a week.

To Order: Provide the complete furniture model number, part letter, production code, quantity needed, reason for replacement and your full name and address along with a telephone number in case we need to contact you.

Parts ship from our Eugene, Oregon factory within 1 or 2 business days from the time we receive the request. Please allow 5-10 business days for delivery.

800-653-3336

Outside U.S. or Canada: 541-687-0213

Fax: 541-687-2060 • Email: info@whittierwood.com
Mail: P.O. Box 2827 • Eugene, Oregon 97402, U.S.A.

IMPORTANT NOTES:

- Read both the Assembly Instructions and Finishing Hints completely before beginning.
- If you choose to use the top for food preparation, it should be finished with a **non-toxic** substance such as mineral oil or butcher block oil.
- Store the parts: 1) in their box; 2) in a dry place; 3) in temperatures ranging from 40° to 90°. (Not on a cold, possibly damp, cement floor.)
- Inspect your furniture periodically for any loose glue joints or screws, or any other problem which may be affecting the stability of your furniture. Tighten or repair as needed.

Production Code:

359W Hawthorne Island

Parts List

Before beginning assembly, check that the quantities of the parts received match those on the parts list below.

ID	Description	QTY.	ID	Description	QTY.
A	Center Piece and Leaves	1	C	Rack End Support	2
B	Apron Assembly (attached)	1	D	Leg	4
	B1 – Front Back Apron.....	Qty 2	E	Rack Assembly	1
	B2 – End Apron	Qty 2			
	B3 – Table Slide	Qty 2			
	B4 – Leg Brace.....	Qty 4			

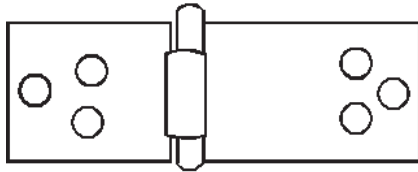

F — Hinge — Qty. 6



G — #8 x 5/8" Pan Head Screw — Qty. 36

HARDWARE

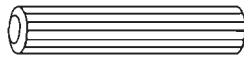

H — Wood Dowel — Qty. 8



I — #8 x 1 1/4" Pan Head Screw — Qty. 8



J — 3/8" x 2 1/2" Hex Bolt — Qty. 4



K — Washer — Qty. 4

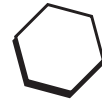

L — Pad — Qty. 2

ASSEMBLY INSTRUCTIONS

TOOLS REQUIRED:

Phillips Head Screwdriver, Mallet or Padded Hammer, Wood Glue, 9/16" or adjustable wrench.

IMPORTANT:

We recommend finishing the unit before final assembly. Before finishing, read the enclosed Finishing Hints sheet. To test for desired color apply stain to bottom of top. See Figure 2.

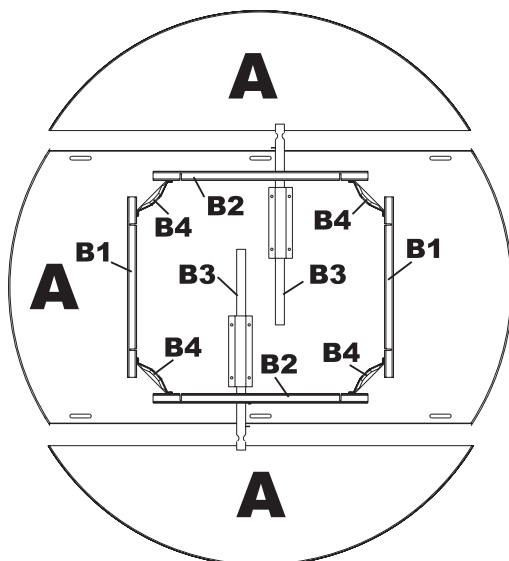
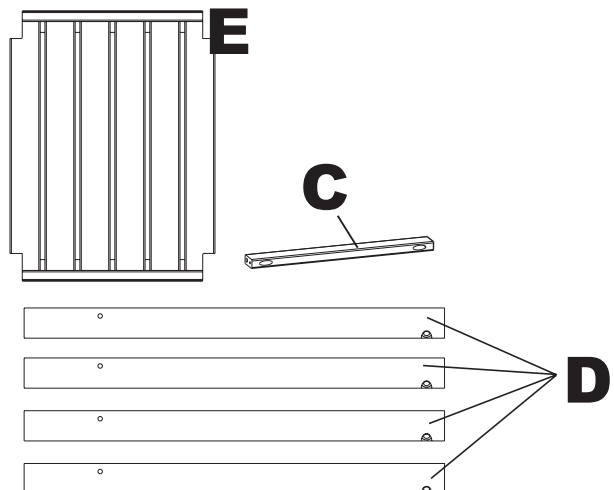

FIG. 1



1. Lay out the wood parts in their approximate location to aid in the identification and assembly.

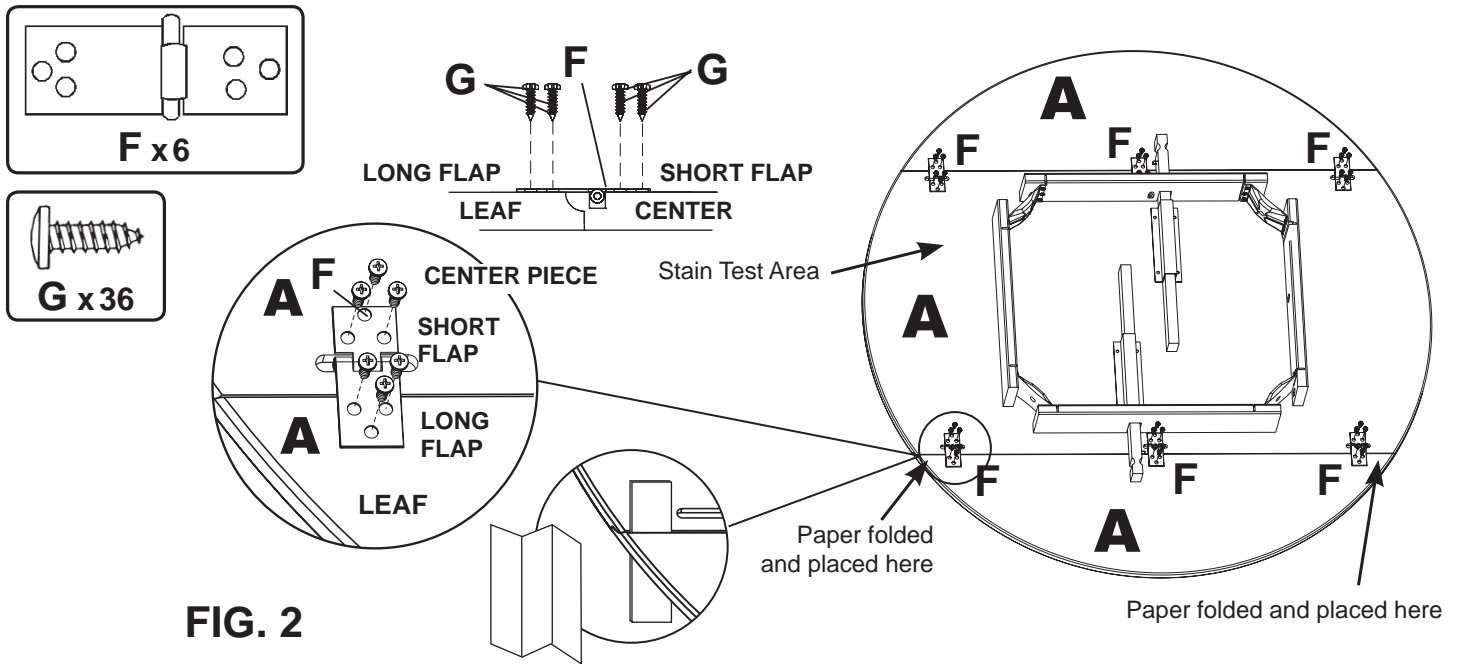
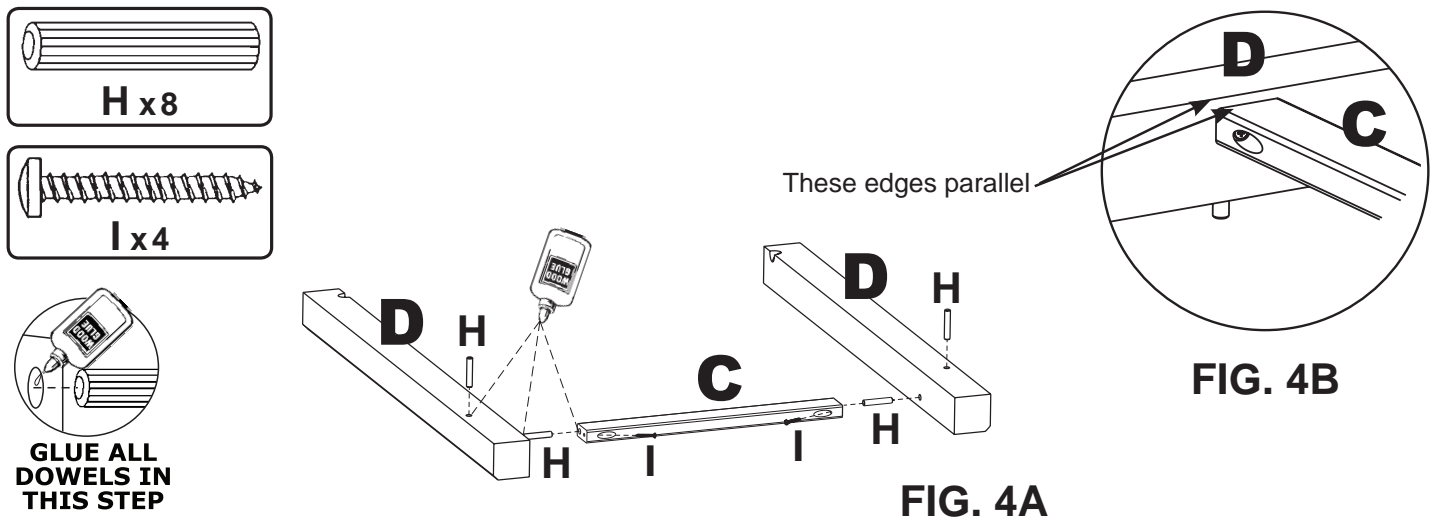
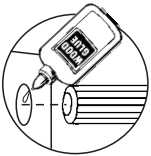

FIG. 2

- Place the Center Piece and Leaves (A) on a flat surface. Protect the top with a piece of carpet or cardboard to prevent marring. Index marks have been placed on the bottom of the Center Piece and Leaves (A) to assist in matching each leaf to the correct side of the Center Piece.
- Place the Hinges (F) into the grooves in the underside of the Center Piece (A) as shown in FIGURE 2. Make sure the short flap of each hinge is towards the center piece and the long flap is towards the leaf. A small gap between the center piece and each leaf is necessary for expansion of the wood over time. To create this gap, place a folded piece of paper (folded to yield three layers of paper) at each end of this gap while you attach the Hinges (F) with Screws (G). See FIGURE 2.
Repeat for other leaf.



- Glue two Wood Dowels (H) into each Leg (D). Attach a Rack End Support (C) to one set of Legs (D) gluing all dowels and attaching pieces together with Screw (I). See FIGURE 4A. Make sure the Rack End Support (C) is straight and parallel to the legs before screwing together. See FIGURE 4B.
Repeat with other set of Legs (D) and Rack End Support (C).



GLUE ALL DOWELS IN THIS STEP

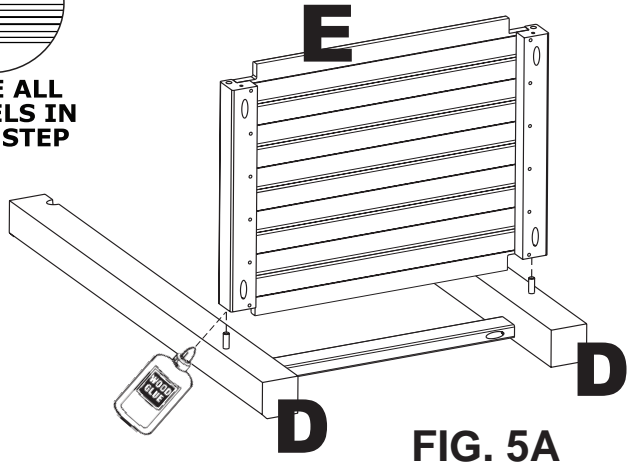

FIG. 5A

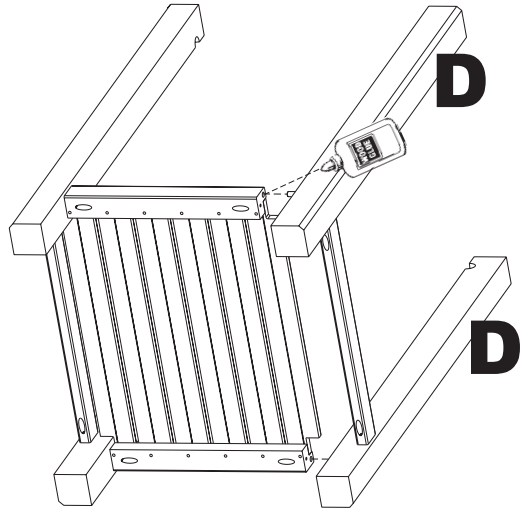
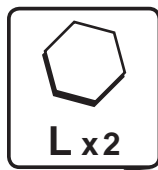
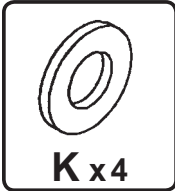
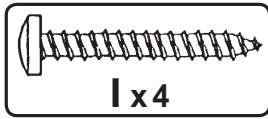
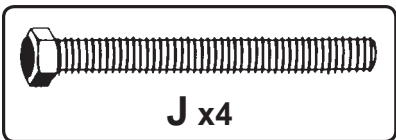

FIG. 5B

5. Loosely attach Rack Assembly (E) onto one of the leg assemblies without using screws at this time. See FIGURE 5A. Rotate pieces together 90 degrees clockwise and loosely attach the other leg assembly. See FIGURE 5B. Screws will be used to attach the pieces once they are fitted to the table top assembly (A).



B2

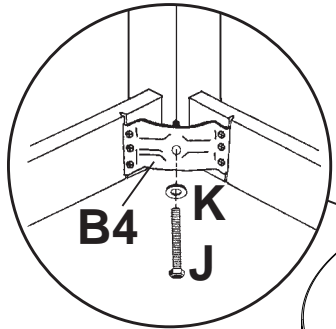

FIG. 6

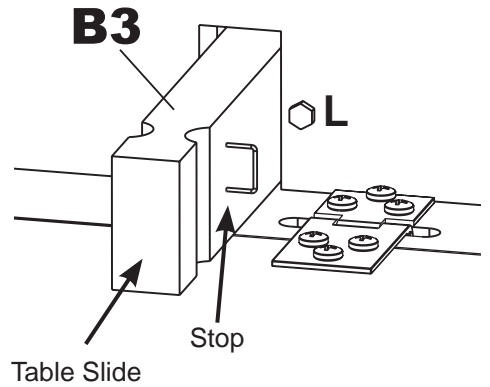
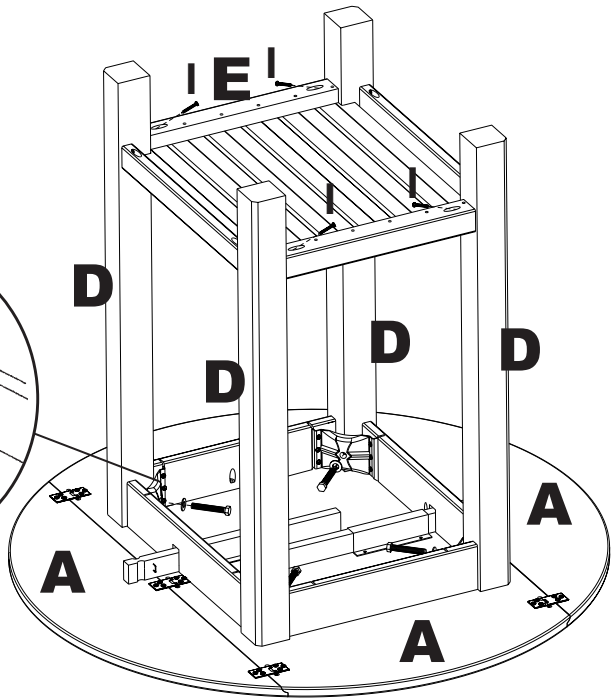

FIG. 7

6. While holding leg and rack assembly together, turn it upside down with rack up. Place leg assembly onto the top assembly (A) and attach each leg to the table apron assembly (B) using Hex Bolt (J) with Washer (K) as shown in FIGURE 6. Now secure Rack Assembly (E) to the Legs (D) as shown in FIGURE 6 using Screws (I).

7. Attach Pad (L) on Table Apron (B2) where the stop on the table slide meets the apron. See FIGURE 7. Repeat for second table slide.

Modelo #

359W

Mesa Hawthorne con Alas Abatibles

Instrucciones para Armar



¡Felicitaciones!

Este fino mueble será una bella adición para su hogar. Para obtener el mejor resultado, comience leyendo tanto las Instrucciones para Armar como las Sugerencias para el Acabado antes de comenzar su proyecto.

**Sólo para uso doméstico.
NO se recomienda para uso comercial.**



No se suba, no se siente ni se pare sobre este mueble.

No mueva este mueble mientras esté lleno. Vacíelo antes de moverlo.

No cargue en exceso los estantes de este mueble.

ESTE DISEÑO ESTÁ SUJETO A CAMBIOS SIN PREVIO AVISO.



P.O. Box 2827
Eugene, OR 97402 USA



¡PRIMERO LLÁMENOS! NO DEVUELVAN ESTE ARTÍCULO A LA TIENDA

Normas para obtener servicio: Reemplazaremos las piezas que tengan defectos, falten o se dañen durante el armado. Sírvase comunicarse con el departamento de servicio al cliente de Whittier Wood Products directamente (por teléfono, fax, correo o e-mail) para obtener piezas de repuesto.

Horas: Nuestro amable personal de servicio al cliente está disponible de lunes a viernes de 7:00 a.m. a 5:00 p.m. (Hora de la zona del pacífico de Estados Unidos). Puede dejar un mensaje las 24 horas del día, los 7 días de la semana.

Para hacer un pedido: Proporcione el número completo del modelo del mueble (se encuentra en la esquina superior izquierda de esta página), la letra de la pieza, el código de producción, la cantidad que necesita, la razón del reemplazo, y su nombre completo, dirección y teléfono, para el caso de que necesitemos comunicarnos con usted.

Las piezas se envían desde nuestra planta en Eugene, Oregon, 1 ó 2 días hábiles después de recibir su solicitud. Por favor tenga en cuenta que la entrega tomará de 5 a 10 días hábiles.

800-653-3336

Fuera de los Estados Unidos o Canadá: 541-687-0213

Fax: 541-687-2060 • Email: info@whittierwood.com

Correo: P.O. Box 2827 • Oregon 97402, U.S.A.

NOTAS IMPORTANTES:

- Lea por completo las Instrucciones y las Sugerencias para el Acabado antes de comenzar a armar el mueble.
- Si va a utilizar la parte superior de la mesa para preparar alimentos, ésta se debe acabar con una sustancia **no tóxica** tal como aceite mineral.
- Guarde los paneles: 1) en su caja, 2) en un sitio seco, 3) en un rango de temperaturas comprendido entre 40° y 90° (no en un piso de cemento frío que tal vez esté húmedo).
- Revise su mobiliario en forma periódica para detectar uniones despegadas, tornillos flojos o cualquier otro problema que pudiera afectar la estabilidad del mismo. Apriete los tornillos o repare las piezas según corresponda.

Código del producto:

359W Mesa Hawthorne con Alas Abatibles

Lista de piezas

ANTES DE ENSAMBLAR, verifique que haya recibido todas las piezas que se listan en la lista de piezas que se presenta a continuación.

Parte	Descripción	Cantidad	Parte	Descripción	Cantidad
A	Pieza central y alas	1	E	Estante	1
B	Conjunto del faldón (adjunto).	1	F	Bisagra	6
	B1 – Faldón posterior frontal . Cant. 2		G	Tornillo de cabeza troncocónica #8 x 5/8" . .	36
	B2 – Faldón del extremo. Cant. 2		H	Taquete de madera	8
	B3 – Corredera de la mesa Cant. 2		I	Tornillo de cabeza troncocónica #8 x 1¼" . . .	8
	B4 – Apoyo de la pata. Cant. 4		J	Perno hexagonal 3/8" x 2½"	4
C	Soporte del extremo del estante	2	K	Arandela	4
D	Pata	4	L	Amortiguador	2

INSTRUCCIONES PARA ARMAR

HERRAMIENTAS NECESARIAS:

Destornillador Phillips, mazo o martillo con protección, cola para madera, llave de 9/16" o ajustable

IMPORTANTE:

Recomendamos realizar el acabado de la unidad antes del ensamblaje final. Para ello, lea la página incluida, Sugerencias para el Acabado.

Para probar el color deseado, aplicar el tinte al reverso de la parte superior. Ver la FIGURA 2.

- Colocar todas las piezas de madera aproximadamente en su posición final para identificarlas y armarlas.

FIG. 2 — Long Flap = Aleta larga

Short Flap = Aleta corta; Leaf = Ala

Center Piece = Pieza central

Stain Test Area = Área de prueba del tinte

Paper folded and placed here = Papel plegado y colocado aquí; Center = Centro

- Colocar la pieza central y las alas (A) sobre una superficie plana, usando una alfombra o un cartón para proteger la parte superior. Se han hecho marcas indicadoras en la parte de debajo de la pieza central y de las alas (A) para ayudar a colocar cada ala en el lado correcto de la pieza central.
- Colocar las bisagras (F) en los surcos de la parte de debajo de la pieza central (A) como muestra la FIGURA 2. Cerciorarse de que la aleta corta de cada bisagra mira hacia la pieza central y la aleta larga mira hacia el ala. Es necesario que haya una pequeña separación entre la pieza central y cada ala, ya que la madera se expandirá con el tiempo. Para crear esta separación, colocar un trozo de papel plegado (de modo que haya tres capas de papel) a cada extremo de esta separación mientras se sujetan las bisagras (F) con los tornillos (G). Ver la FIGURA 2.

Repetir el procedimiento para la otra ala.

FIG. 4A y 4B — These edges parallel = Estos bordes paralelos

Glue All Dowels. = Encolar todos los taquetes

- Encolar dos taquetes (H) y colocarlos en cada pata (D).

Sujetar un soporte del extremo del estante (C) a un conjunto de patas (D) encolando todos los taquetes y sujetando las piezas con tornillos (I). Ver la FIGURA 4A. Cerciorarse de que el soporte del extremo del estante está derecho y paralelo a las patas antes de sujetarlo con tornillos. Ver la FIGURA 4B.

Repetir el procedimiento para el otro conjunto de patas (D) y el soporte del extremo del estante (C).

- Fijar, sin apretar, el conjunto del estante (E) sobre uno de los conjuntos de patas sin utilizar tornillos todavía. Ver la FIGURA 5A. Hacer girar las piezas juntas 90 grados hacia la derecha y Fijar, sin apretar, el otro conjunto de patas. Ver la FIGURA 5B. Una vez que las piezas estén colocadas en la parte superior de la mesa (A), se usarán tornillos para sujetarlas.
- Sujetando unido el conjunto de estante y patas, colocarlo boca abajo con el estante hacia arriba. Colocar el conjunto de las patas sobre el conjunto superior y sujetar cada pata al conjunto del faldón (B) de la mesa usando el perno hexagonal (J) con la arandela (K) como muestra la FIGURA 6.

Ahora sujetar el estante (E) a las patas (D) como muestra la FIGURA 6 utilizando los tornillos (I).

FIG. 7 — Stop = Tope

Table Slide = Corredera de la mesa

- Fijar el amortiguador (L) al faldón de la mesa (B2) donde el tope de la corredera encuentra al faldón. Ver la FIGURA 7. Repetir el procedimiento para la segunda corredera.

No. de modèle

359W

Îlot Hawthorne

Instructions de Montage



Félicitations !

Ce joli meuble s'intégrera agréablement à votre intérieur. Pour obtenir des résultats optimum, commencez par lire les Instructions de Montage et les Conseils de Finition avant de commencer votre projet.

**Pour usage ménager normal seulement.
N'est pas recommandé pour usage commercial.**



Ne pas monter, s'asseoir ni se mettre debout sur cet article d'ameublement.

Ne pas déplacer cet article d'ameublement s'il est chargé. Le décharger avant de le déplacer.

Ne pas surcharger les étagères de cet article d'ameublement.

LE MODÈLE EST SUJET À CHANGEMENTS SANS PRÉAVIS.



P.O. Box 2827
Eugene, OR 97402 USA



APPELEZ-NOUS D'ABORD !

NE RETOURNEZ PAS CET ARTICLE AU MAGASIN

Politique de service : Nous remplacerons toutes les pièces défectueuses, manquantes ou endommagées pendant le montage. Veuillez contacter directement le service clientèle de Whittier Wood Products (par téléphone, fax, courrier ou e-mail) pour obtenir les pièces de remplacement.

Horaires : Le personnel accueillant de notre service clientèle est joignable du lundi au vendredi, de 7 h à 17 h (heure normale du Pacifique). Vous pouvez laisser un message 24 heures sur 24, 7 jours sur 7.

Pour placer vos commandes : Fournissez le numéro complet de modèle du meuble (angle supérieur gauche de cette page), la lettre de la pièce, le code de production, la quantité nécessaire, la raison du remplacement, ainsi que votre nom complet et votre adresse, avec un numéro de téléphone, au cas où nous aurions besoin de vous contacter.

Les pièces sont expédiées de notre usine située à Eugene, Oregon dans les 1 ou 2 jours ouvrables à compter de la réception de votre demande. La livraison prendra de 5 à 10 jours ouvrables.

800-653-3336

À l'extérieur des États-Unis ou du Canada : 541-687-0213

Fax : 541-687-2060 • E-mail : info@whittierwood.com

Courrier : P.O. Box 2827 • Oregon 97402, U.S.A

REMARQUES IMPORTANTES :

- Lisez complètement les instructions et les Conseils de finition avant de commencer le montage.
- Si vous choisissez d'utiliser le dessus pour préparer des aliments, finissez-le avec une substance non toxique, comme une huile minérale.
- Conservez les panneaux : 1) dans leur boîte, 2) à un endroit sec, 3) à des températures variant entre 40° et 90°. (Non sur un sol en ciment froid, éventuellement humide.)
- Inspectez régulièrement votre meuble, pour voir si les pièces se décollent ou si les vis se desserrent ou si vous remarquez tout autre problème risquant d'affecter la stabilité du meuble. Resserrez ou réparez au besoin.

Code produit :

359W Îlot Hawthorne

Nomenclature des pièces

AVANT DE COMMENCER LE MONTAGE, assurez-vous que les quantités de pièces reçues correspondent à celles de la nomenclature des pièces figurant ci-dessous.

ID	Description	Qté	ID	Description	Qté
A	Pièce centrale et rallonges	1	E	Assemblage d'étagère.	1
B	Assemblage de tablier (Relié)	1	F	Charnière	6
	B1 – Tablier avant arrière	Qté 2	G	Vis à tête cylindrique no. 8 x 5/8 po.	36
	B2 – Tablier d'extrémité	Qté 2	H	Cheville en bois	8
	B3 – Coulisser de table	Qté 2	I	Vis à tête cylindrique no. 8 x 1¼ po.	8
	B4 – Renfort de pied.	Qté 4	J	Boulon hexagonal 3/8 po x 2½ po	4
C	Support d'extrémité d'étagère	2	K	Rondelle	4
D	Pied.	4	L	Tampon.	2

INSTRUCTIONS DE MONTAGE

OUTILS NÉCESSAIRES :

Tournevis cruciforme, maillet ou marteau rembourré, colle à bois, clé 9/16 po ou clé réglable

IMPORTANT :

Nous recommandons de finir le meuble avant de le monter définitivement. Avant de procéder à la finition, lisez la feuille ci-jointe, Conseils de finition.

Pour tester la couleur désirée. appliquez la teinture sur le fond du dessus. Voir la figure 2.

1. Posez les pièces en bois à leurs emplacements approximatifs pour faciliter leur identification et leur montage.

FIG. 2 — Long Flap = Aile longue
Short Flap = Aile courte ; Center Piece = Pièce centrale
Leaf = la Rallonge
Stain Test Area = Surface de test de teinture
Paper folded and placed here = Papier plié et placé ici
Center = Centre

2. Placez la pièce centrale et les rallonges (A) sur une surface plate. Protégez le dessus avec un morceau de moquette ou de carton pour l'empêcher de se tacher. Des marques de repère ont été placées sur le fond de la pièce centrale et sur les rallonges (A) pour faciliter l'insertion de chaque rallonge dans le côté correct de la pièce centrale.

3. Placez les charnières (F) dans les rainures du fond de la pièce centrale (A), comme illustré à la FIGURE 2. Assurez-vous que l'aile courte de chaque charnière est orientée vers la pièce centrale et que l'aile longue est orientée vers la rallonge. Il est nécessaire d'avoir un petit écart entre la pièce centrale et chaque rallonge pour permettre la dilatation du bois au fil du temps. Pour créer cet écart, placez un morceau de papier plié (plié de manière à obtenir trois couches de papier) à chaque extrémité de cet écart tout en fixant les charnières (F) au moyen de la vis (G). Voir la FIGURE 2.

Répétez la procédure pour l'autre rallonge.

FIG. 4A et 4B — These edges parallel =
Ces côtés sont parallèles
Glue All Dowels. = Collez toutes les chevilles

4. Collez deux chevilles en bois (H) dans chaque pied (D). Fixez un support d'extrémité d'étagère (C) à un ensemble

de pieds (D), en collant toutes les chevilles et en fixant les pièces ensemble au moyen de la vis (I). Voir la FIGURE 4A. Assurez-vous que le support d'extrémité d'étagère est droit et parallèle aux pieds avant de les visser ensemble. Voir la FIGURE 4B.

Répétez la procédure avec l'autre ensemble de pieds (D) et le support d'extrémité d'étagère (C).

5. Fixez sans le serrer l'assemblage d'étagère (E) sur l'un des assemblages de pieds, sans utiliser encore les vis. Voir la FIGURE 5A. Faites tourner les pièces ensemble de 90 degrés dans le sens des aiguilles d'une montre et fixez sans le serrer l'autre assemblage de pieds. Voir la FIGURE 5B. Les vis seront utilisées pour fixer les pièces une fois qu'elles seront ajustées à l'assemblage du dessus de la table (A).

6. Tout en maintenant ensemble l'assemblage des pieds et d'étagère, retournez-le complètement avec la étagère en haut. Placez l'assemblage des pieds sur l'assemblage supérieure et fixez chaque pied à l'assemblage du tablier de la table (B) au moyen du boulon hexagonal (J) et de la rondelle (K), comme illustré à la FIGURE 6.

Fixez maintenant l'assemblage d'étagère (E) aux pieds (D), comme illustré à la FIGURE 6, au moyen de la vis (I).

FIG. 7 — Stop = Butoir
Table Slide = Coulisser de la table

7. Fixez le tampon (L) sur le tablier de la table (B2), au point de contact de la coulisser de la table et du tablier. Voir la FIGURE 7. Répétez la procédure pour la seconde coulisser de la table.