

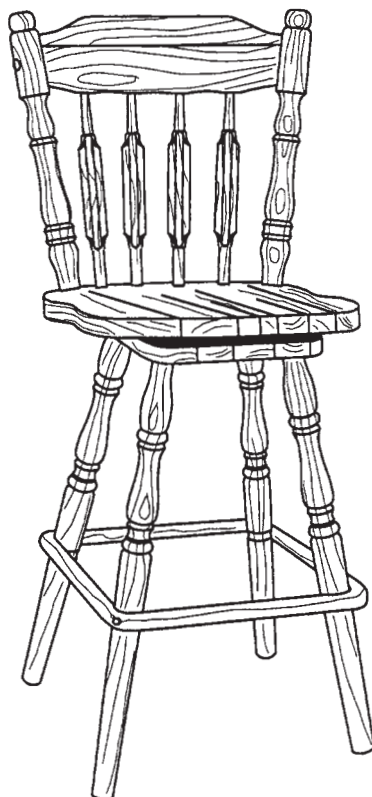

INSTRUCTION SHEET FOR READY-TO-ASSEMBLE



146W Arrowback Barstool



Do not climb, or stand on this piece of furniture.

*For normal household use only.
NOT recommended for
commercial use.*

Congratulations on your choice of a Whittier Wood product.

This fine, hardwood furniture will be a handsome addition to your home. Just follow the step by step instructions.

SERVICE POLICY:

We will replace any parts which are defective, missing or damaged during assembly.

Please contact Whittier Wood Products customer service department directly for replacement parts.

If you live in the U.S. or Canada, you can reach us **Toll Free at: 800-653-3336.**

All other customers can reach us by **calling 541-687-0213,**

Faxing 541-687-2060 or writing to P.O. Box 2827, Eugene, OR-USA 97402.

Customer service personnel can be reached Monday-Friday, 7:00 am. to 5:00 p.m. Pacific time.

A message can be left for customer service 24 hours a day, seven days a week.

When contacting us, please provide the furniture model number, part letter, quantity needed, reason for replacement and your full name and address along with a telephone number in case we need to contact you.

IMPORTANT NOTES

- Read instructions completely before starting assembly.
- Additional sanding is recommended for enhanced beauty.
- Always sand with the grain of the wood.
- Read Gluing Hints before assembly with glue.
- Before finishing, read enclosed Finishing Hints.

INSPECT YOUR FURNITURE PERIODICALLY FOR ANY LOOSE GLUE JOINTS OR SCREWS, OR ANY OTHER PROBLEM WHICH MAY BE AFFECTING THE STABILITY OF YOUR FURNITURE. TIGHTEN OR REPAIR AS NEEDED.

DESIGN SUBJECT TO CHANGE WITHOUT NOTICE.

Rev. 2/05

146W Arrowback Barstool

TOOLS REQUIRED:

Hammer, Rubber Mallet (optional), 1/8" Drill Bit, Drill, Phillips Head Screwdriver & Wood Glue.

BEFORE BEGINNING ASSEMBLY, check that the quantities of the parts received match those on parts list below.

PART	DESCRIPTION	QTY.	PART	DESCRIPTION	QTY.
AA	Leg	4	H	Swivel	1
B	Disc	1	I	#10 x 1½" Brass Screws	4
C	Seat	1	J	#12 x 1" Pan Head Screws	8
D	Back	1	K	#8 x 1¾" Pan Head Screws	2
E	Back Post	2	L	Wedges	2
F	Back Spindles	4	M	Wood Buttons	2
GG	Brass Ring	1	N	#8 x 1⅝" Black Screw	4

ASSEMBLY INSTRUCTIONS

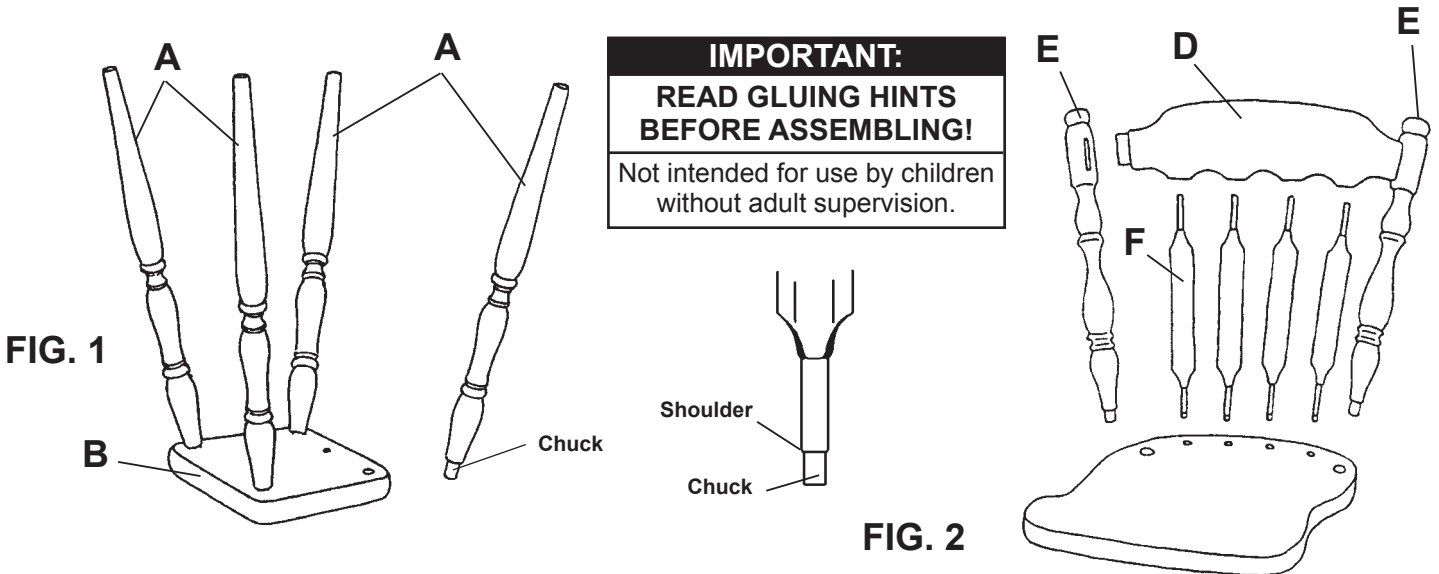

TO ATTACH THE LEGS TO THE DISC:

- 1) Place the disc (B), top side down, on your work surface. (The top side is marked with indentations for attaching the swivel later.) Spread glue evenly in each leg hole in the disc and a thin film of glue around the chuck on the end of the leg. Put a leg (A) in each hole, as shown in FIGURE 1, and tap into place with a rubber mallet or a hammer that has been padded.

TO ATTACH SPINDLES TO SEAT:

- 2) Spread glue evenly into the four center holes in the top of the seat (C). Insert chucked ends of the four back spindles (F) into these holes, as shown in FIGURE 2.

TO ATTACH BACK AND BACK POSTS:

- 3) Spread glue evenly in the 2" oblong holes in the back posts (E). Put the back (D) and back posts (E) together as shown in FIGURE 2. Spread glue thinly but evenly in the four holes in the bottom of the back (D) and in the two outside holes in the seat. (Be careful not to use too much glue or it will ooze out onto the parts to be finished.) One at a time, insert the back posts (E) into these holes while working the back spindles (F) into holes in the back. Turn the back spindles (F) so that the flat portions follow the curve of the back (D). It may be necessary to use a rubber mallet or hammer that has been padded to pound these pieces into place. It is important that the shoulders of the back posts and spindles are in contact with the seat.

NOTE: The back posts (E) extend below the bottom of the seat when inserted; therefore, it is necessary to extend the back over the edge of your work table or place something under the seat to raise it up.

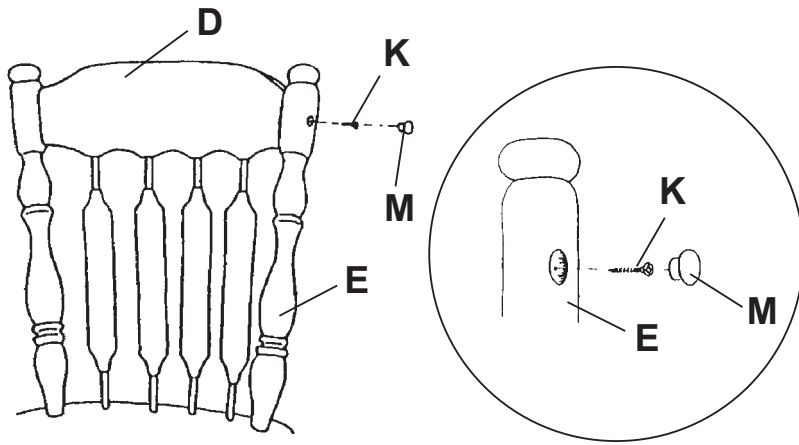

FIG. 3

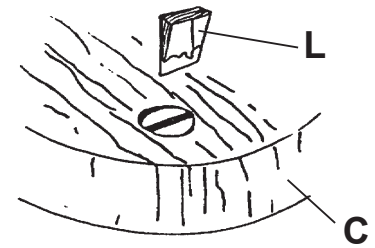

FIG. 4

TO SECURE THE BACK:

- 4) Screw a #8 x 1³/₄" pan head screw (K) through the hole in each back post (E) into each end of the back (D). Rubbing a little soap on the screw threads will help them go in more easily. Tighten the screws until the back and back posts are pulled together securely. Over tightening could strip the wood in the back. To cover the screw hole, put a little glue around the inside of the hole in the back post (E) and insert the wooden button (M), see FIGURE 3. Carefully wipe off excess glue from around the button. Repeat for other side. (If any glue has gotten on buttons, thoroughly sand the area so that it will absorb stain or finish.

TO INSERT WEDGES

- 5) Turn the chair upside down, being sure to protect the top of the seat with a towel or cardboard. Put a little glue on the tapered ends of the wood wedges (L) and pound them into the slots in the bottom of the back posts (E) as shown in FIGURE 4. Be careful not to displace the back posts. Let glue dry several hours before proceeding

AT THIS POINT FINISH THE STOOL BEFORE PROCEEDING TO STEP 6. BE SURE TO READ THE ENCLOSED FINISHING HINTS.

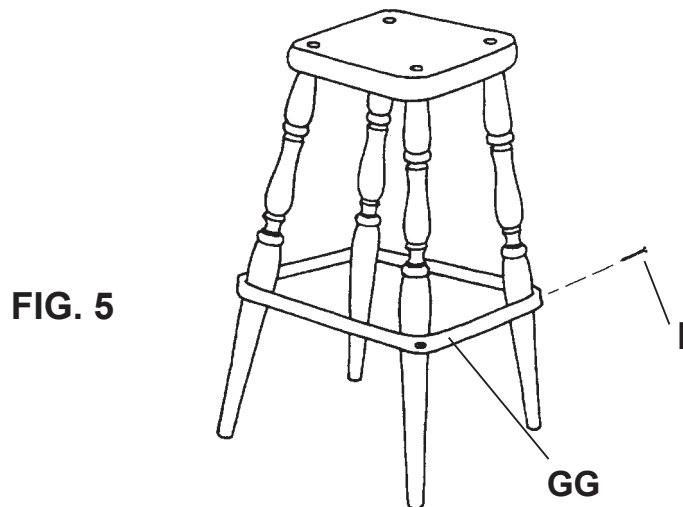

FIG. 5

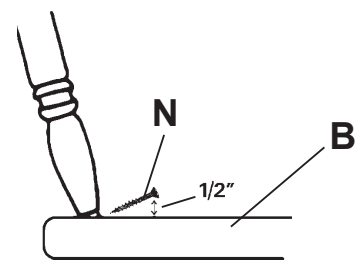
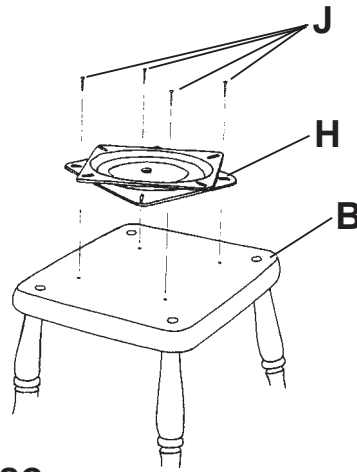

FIG. 5A

TO ATTACH THE RING TO THE LEG ASSEMBLY:

- 6) Slip the brass plated ring (GG) over the top of the leg assembly and down to the ring grooves on the legs, located 12" above the floor. Drill a 1/8" pilot hole through the hole in the ring, approximately 5/8" into each leg. Fasten the ring into place using the #10 x 1¹/₂" brass screws (I). See FIGURE 5. For added strength, screw a #8 x 1⁵/₈" black screw (N) through each leg chuck into the disc. The screws must be inserted at such an angle so that they do not go through the other side of the leg or top of the disc. See FIGURE 5a.

FIG. 6



TO ATTACH THE SWIVEL TO THE DISC:

7) The top of the swivel is marked "FRONT" for your convenience. Turn the top of the swivel 1/8 turn in relation to the bottom of the swivel. Center the swivel (H) on the disc (B) lining up the screw holes in the swivel with the indentation marks on the disc. Remove the swivel and drill a 1/8" pilot hole, 1/2" deep into the center of each indentation mark. Fasten the swivel to the disc with the #12 x 1" pan head screws (J).

NOTE: A new swivel may appear frozen or hard to turn. It can be loosened by twisting it a little before assembly. Be sure to use a towel or gloves to protect hands as the edges of the swivel may be sharp.

FIG. 7

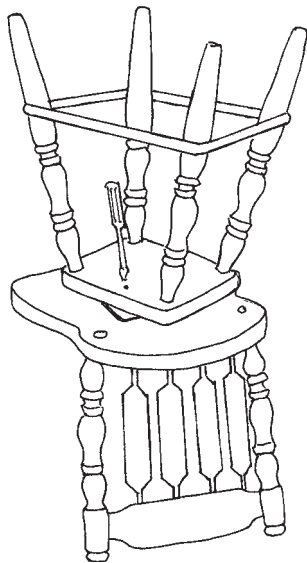
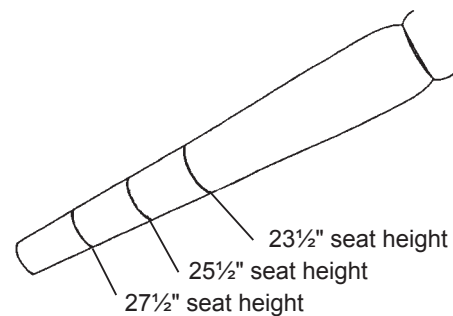

FIG. 8



TO FINISH ASSEMBLING THE BARSTOOL:

8) Cover your work surface with a cloth or piece of cardboard to protect the finished seat. Place the seat upside down on the work surface. Be sure the front of the swivel is placed toward the front of the seat ("FRONT" is stamped on top of swivel). Place the leg assembly upside down on the bottom of the seat and line up the holes in the swivel with the pilot holes in the seat. Screw the swivel into place through the access holes in the disc with the #12 x 1" pan head screws (J). Turn the leg assembly until the other two sets of holes line up with the access holes in the disc and finish screwing the swivel down with #12 x 1" pan head screws (J).

FOR USE AS A COUNTERSTOOL:

9) The legs are grooved at the bottom to allow them to be cut down to different lengths. The resulting seat heights are marked in FIGURE 8.



146W Taburete de Bar Arrowback

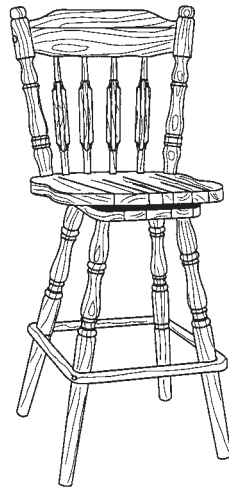

Sólo para uso doméstico normal.
No se recomienda para uso comercial.

No se suba ni se pare sobre este mueble.

Felicitaciones por haber seleccionado un mueble de madera Whittier. Este bello mueble de madera dura se convertirá en una hermosa novedad en su hogar. Simplemente siga paso a paso las instrucciones de armado.

NORMAS DE SERVICIO:

Reemplazaremos toda pieza que durante el ensamble se encuentre defectuosa, faltante o dañada.

Para obtener piezas de repuesto por favor comuníquese directamente con el **departamento de servicio al cliente de Whittier Wood Products**. Si vive en Estados Unidos o Canadá, puede comunicarse con nosotros **llamando gratuitamente al 800-653-3336**.

Los clientes que vivan en otros países pueden comunicarse con nosotros **llamando al 541-687-0213, mediante Fax al 541-687-2060** o escribiéndonos a P.O. Box 2827, Eugene, OR, USA 97402.

El personal de servicio al cliente está disponible de Lunes a Viernes, de 7:00 am a 5:00 pm hora estándar del Pacífico.

Puede dejar un mensaje para el personal de servicio al cliente las 24 horas del día, los siete días de la semana.

Cuando se comunique con nosotros, por favor proporcione el número de modelo del mueble, la letra de la pieza, la cantidad que necesita, la razón del reemplazo y su nombre y dirección completos, además de su número de teléfono por si necesitamos comunicarnos con usted.

NOTAS IMPORTANTES:

- Antes de comenzar a armar el mueble lea las instrucciones completamente.
- Se recomienda un lijado adicional para hacer resaltar la belleza del mueble.
- Siempre lije en la misma dirección de la veta de la madera.
- Antes del montaje final debe leer las guías para aplicar el pegamento.
- Antes de aplicarles el acabado, debe leer las sugerencias que se adjuntan.

REVISE SU MOBILIARIO EN FORMA PERIÓDICA PARA DETECTAR UNIONES DESPEGADAS, TORNILLOS FLOJOS O CUALQUIER OTRO PROBLEMA QUE PUDIERA AFECTAR LA ESTABILIDAD DEL MISMO. APRIETE LOS TORNILLOS O REPARE LAS PIEZAS SEGÚN CORRESPONDA.

ESTE DISEÑO ESTÁ SUJETO A CAMBIOS SIN PREVIO AVISO

LISTA DE PIEZAS

Antes de comenzar a ensamblar la silla, verifique que la cantidad de piezas recibidas concuerde con lo indicado en la lista que figura a continuación.

Pieza	Descripción	Cantidad	Pieza	Descripción	Cantidad	Pieza	Descripción	Cantidad
AA	Pata	4	GG	Anillo de latón	1	K	Tornillo de cabeza troncocónica #8 x 1 ³ / ₄ "	2
B	Disco	1	H	Mecanismo de giro	1	L	Cuña	2
C	Asiento	1	I	Tornillo de latón #10 x 1 ¹ / ₂ "	4	M	Botón de madera	2
D	Respaldo	1	J	Tornillo de cabeza troncocónica #12 x 1"	8	N	Tornillo negro #8 x 1 ⁵ / ₈ "	4
E	Poste del respaldo	2						
F	Larguero del respaldo	4						

146W Taburete de Bar Arrowback

HERRAMIENTAS NECESARIAS:

Mazo de caucho o martillo, taladro y barrena de 1/8", destornillador phillips, pegamento para madera.

INSTRUCCIONES PARA ARMAR

IMPORTANTE:

¡LEA LOS CONSEJOS SOBRE ENCOLADO ANTES DE ARMAR!

No son para uso de niños sin supervisión de adultos.

**FIG. 1 — Shoulder = Reborde
Chuck = Extremo torneado**

FIJE LAS PATAS AL DISCO:

- 1) Coloque el Disco (B), boca abajo, sobre la superficie de trabajo. (La parte superior está marcada con hendiduras para posteriormente fijar al mecanismo de giro). Aplique una capa uniforme de pegamento en cada orificio del disco para las patas y una capa delgada de pegamento alrededor del extremo torneado de las patas. Inserte con un mazo de caucho o un martillo con protección, una Pata (A) en cada orificio, tal como se muestra en la FIGURA 1.

FIJE LOS LARGUEROS DEL RESPALDO AL ASIENTO:

- 2) Aplique una capa uniforme de pegamento en los cuatro orificios centrales de la parte superior del Asiento (C). Inserte el extremo torneado de los cuatro Largueros del Respaldo (F) en estos orificios en el asiento, tal como se muestra en la FIGURA 2.

FIJE EL RESPALDO Y LOS POSTES DEL RESPALDO:

- 3) Aplique una capa uniforme de pegamento en los orificios ovalados de 2 pulgadas de los Postes del Respaldo (E). Ensamble el Respaldo (D) y los Postes del Respaldo (E), tal como se muestra en la FIGURA 2. Aplique una capa delgada pero uniforme de pegamento en los cuatro orificios que están en la parte inferior del Respaldo (D) y en los dos orificios laterales del asiento. (Tenga cuidado de no usar demasiado pegamento o éste se saldrá sobre las piezas que van a recibir acabado.) Inserte los Postes del Respaldo (E) uno a la vez, dentro de estos orificios mientras también inserta los Largueros del Respaldo (F) en los orificios del respaldo. Gire los Largueros del Respaldo (F) de manera que las porciones planas sigan la curva del Respaldo (D). Tal vez sea necesario utilizar un mazo de caucho o martillo con protección para insertar estas piezas en su lugar. Es importante que los rebordes de los largueros y de los postes del respaldo queden en contacto con el asiento.

NOTA: Los Postes del Respaldo (E) se extienden más allá de la parte inferior del asiento cuando se insertan; por lo tanto, es necesario extender el respaldo más allá del borde de su mesa de trabajo o colocar algún objeto debajo del asiento para elevarlo.

FIJE EL RESPALDO:

- 4) Atornille un tornillo de cabeza troncocónica #8x1³/₄" (K) a través del orificio de cada Poste del Respaldo (E) dentro de cada extremo del Respaldo (D). Para ayudar a que los tornillos se instalen más fácilmente, frote un poco de jabón en las roscas de los tornillos. Apriete los tornillos hasta que el respaldo y los postes del respaldo se unan con seguridad. Si aprieta demasiado, puede dañar la madera del respaldo donde entran los tornillos. Para cubrir el orificio del tornillo, ponga un poco de pegamento alrededor del interior del orificio en el Poste del Respaldo (E) e inserte un Botón de Madera (M), consulte la FIGURA 3. Limpie con cuidado el exceso de pegamento que haya alrededor del botón. Repita el procedimiento en el otro lado. (Si los botones se llenaron de pegamento, lije bien el área para que absorba la tinte o el acabado.)

INSERTE LAS CUÑAS:

- 5) Coloque la silla boca abajo. Asegúrese de proteger la parte superior del asiento con una toalla o un cartón. Aplique un poco de pegamento en la punta ahusada de las Cuñas de Madera (L) y con un martillo inserte las cuñas en las ranuras en la parte inferior de los postes del respaldo (E), tal como se muestra en la FIGURA 4. Tenga cuidado de no mover los postes del respaldo. Antes de continuar deje que el pegamento seque.

EN ESTE MOMENTO, APLIQUE EL ACABADO AL BANCO ANTES DE PROCEDER AL PASO 6. ASEGÚRESE DE LEER LAS SUGERENCIAS ADJUNTAS SOBRE EL ACABADO.

FIJE EL ANILLO A LAS PATAS:

- 6) Deslice el Anillo (GG) sobre la parte superior del ensamble de las patas hasta las ranuras para el anillo que se encuentra en las patas a 12" sobre el piso. Taladre un orificio piloto de 1/8" a través del orificio del anillo, aproximadamente 5/8" dentro de cada pata. Fije el anillo en su lugar utilizando los Tornillos de Latón #10x1¹/₂" (I). Consulte la FIGURA 5. Para mayor resistencia, atornille un Tornillo Negro #8x1⁵/₈" (N) a través de las puntas torneadas de cada pata y dentro del disco. Los tornillos se deben insertar a un ángulo tal que no pasen hasta el otro lado de la pata ni salgan en la parte superior del disco. Consulte la FIGURA 5a.

FIJE EL MECANISMO DE GIRO AL DISCO:

- 7) La parte superior del mecanismo de giro está marcada con la palabra "FRONT" para su fácil identificación. Gire la parte superior del mecanismo de giro 1/8 de vuelta en relación con la parte inferior del mecanismo de giro. Centre el Mecanismo de Giro (H) en el Disco (B) alineando los orificios para los tornillos del mecanismo de giro con las hendiduras del disco. Quite el mecanismo de giro y taladre un orificio piloto de 1/8" y 1/2" de profundo en el centro de cada hendidura. Fije el mecanismo de giro al disco con Tornillos de Cabeza Troncocónica #12x1" (J).

NOTA: El mecanismo de giro nuevo puede parecer inmóvil o difícil de girar. Puede aflojarse girándolo un poco antes de instalarlo. Asegúrese de usar una toalla o guantes para proteger sus manos de los bordes cortantes del mecanismo de giro.

**FIG. 8 — Altura del asiento 23¹/₂";
Altura del asiento 25¹/₂"; Altura del asiento 27¹/₂"**

TERMINE DE ARMAR EL TABURETE:

- 8) Cubra la superficie de trabajo con una tela o pedazo de cartón para proteger el asiento acabado. Coloque el asiento boca abajo sobre la superficie de trabajo. Asegúrese que el frente del mecanismo de giro esté hacia el frente del asiento. (El frente del mecanismo de giro está identificado con la palabra "FRONT") Coloque el ensamble de las patas boca abajo en la parte inferior del asiento y alinee los orificios del mecanismo de giro con los orificios pilotos del asiento. Atornille el mecanismo de giro en su lugar mediante los orificios de acceso que tiene el disco utilizando tornillos de cabeza troncocónica #12 x 1" (J). Gire el ensamble de las patas hasta que los otros dos juegos de orificios estén alineados con los orificios de acceso del disco y termine de atornillar el mecanismo de giro con tornillos de cabeza troncocónica #12 x 1" (J).

PARA USARLO COMO BANCO PARA MOSTRADOR:

- 9) Las patas tienen ranuras en la parte inferior para poder cortarlas a diferentes alturas. La FIGURA 8 muestra las alturas resultantes del asiento.

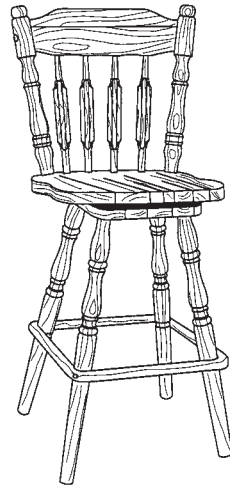

146W Tabouret de bar Arrowback

*Pour usage ménager normal seulement.
N'est pas recommandé pour usage commercial.*

 **Ne pas monter ni se mettre debout sur cet article d'ameublement.**

Félicitations pour votre choix. Ce meuble Whittier, en bois dur de qualité, ajoutera une touche d'élégance à votre intérieur. Il vous suffit de suivre les instructions point par point.

POLITIQUE DE SERVICE :

Nous remplacerons toutes pièces défectueuses, manquantes ou endommagées pendant le montage. **Veillez contacter directement le service clientèle de Whittier Wood Products** pour obtenir des pièces de rechange. Si vous vivez aux Etats-Unis ou au Canada, vous pouvez nous **appeler gratuitement au 800-653-3336**. Tous les autres clients peuvent nous joindre en **appelant le 541-687-0213**, en envoyant une **télécopie au 541-687-2060** ou en écrivant à P.O. Box 2827, Eugene, OR 97402, U.S.A.

Le personnel du service clientèle est disponible du Lundi au Vendredi, de 7 h à 17 heures, heure du Pacifique. Vous pouvez laisser un message 24 heures sur 24, sept jours sur sept.

Lorsque vous nous contactez, veuillez fournir le numéro de modèle du meuble, la lettre de la pièce, la quantité dont vous avez besoin, la raison du remplacement, votre nom et adresse complets, ainsi que votre numéro de téléphone au cas où nous aurions besoin de vous contacter.

REMARQUES IMPORTANTES :

- Lisez toutes les instructions avant de commencer l'assemblage.
- Un ponçage supplémentaire est recommandé pour améliorer la beauté du meuble.
- Poncez toujours dans le sens du grain du bois.
- Avant de procéder au collage, lisez les conseils de collage.
- Avant de procéder à la finition, lisez les conseils ci-inclus.

EXAMINEZ PÉRIODIQUEMENT VOTRE MEUBLE POUR VOUS ASSURER QU' AUCUN JOINT OU VIS NE S'EST DÉTACHÉ, OU QU'IL NE PRÉSENTE AUCUN AUTRE PROBLÈME SUSCEPTIBLE D'EN DIMINUER LA STABILITÉ. SERREZ OU RÉPAREZ SELON LES BESOINS.

LA CONCEPTION DU MEUBLE EST SUSCEPTIBLE D'ÊTRE MODIFIÉE SANS PRÉAVIS.

Nomenclature des pièces

Avant de commencer le montage, assurez-vous que les quantités des pièces reçues correspondent à la nomenclature des pièces figurant ci-dessous.

Pièce	Description	Qté	Pièce	Description	Qté	Pièce	Description	Qté
AA	Pied	4	GG	Anneau en laiton	1	K	Vis à tête cylindrique no. 8 x 1¼ po.	2
B	Disque	1	H	Pivot	1	L	Coins	2
C	Siège	1	I	Vis en laiton no. 10 x 1½ po.	4	M	Bouton en bois	2
D	Dossier	1	J	Vis à tête cylindrique no. 12 x 1 po	8	N	Vis noire no. 8 x 1⅝ po	4
E	Montant du dossier	2						
F	Barreau du dossier	4						

146W Tabouret de bar Arrowback

Outils nécessaires :

Maillet en caoutchouc ou marteau, foret et mèche de 3/32 po, tournevis cruciforme, colle à bois.

INSTRUCTIONS DE MONTAGE

IMPORTANT :

LIRE LES CONSEILS POUR LE COLLAGE AVANT D'ASSEMBLER.

Non prévu pour usage par des enfants sans surveillance.

FIG. 1 — Shoulder = Épaulement; Chuck = Filetage

FIXATION DES PIEDS AU DISQUE :

- 1) Placez le disque (B), face supérieure vers le bas, sur votre surface de travail. (Le côté supérieur est indiqué par des renforcements qui serviront à fixer ultérieurement le pivot.) Étalez la colle uniformément dans chaque trou du disque prévu pour un pied, puis étalez une fine couche de colle autour du filetage à l'extrémité du pied. Placez un pied (A) dans chaque trou, comme illustré à la FIGURE 1, puis enfoncez-le avec un maillet en caoutchouc ou un marteau rembourré.

FIXATION DES BARREAUX DU DOSSIER AU SIÈGE :

- 2) Étalez la colle uniformément dans les quatre trous du centre situés sur le dessus du siège (C). Insérez les extrémités filetées des quatre barreaux du dossier (F) dans ces trous, comme illustré à la FIGURE 2.

FIXATION DU DOSSIER ET DES MONTANTS :

- 3) Étalez la colle uniformément dans les trous oblongs de 5,08 cm (2 po) ménagés dans les montants du dossier (E). Montez ensemble le dossier (D) et les montants (E), comme illustré à la FIGURE 2. Étalez la colle finement mais uniformément dans les quatre trous du bas du dossier (D) et dans les deux trous extérieurs du siège. (N'utilisez pas trop de colle, car elle coulera sur les pièces à finir.) Insérez un par un les montants du dossier (E) dans ces trous tout en introduisant les barreaux (F) dans les trous du dossier. Tournez les barreaux du dossier (F) de manière à ce que leurs parties plates suivent la courbe du dossier (D). Il pourra être nécessaire d'utiliser un maillet en caoutchouc ou un marteau rembourré pour les mettre en place. Il est important que les épaulements des montants et des barreaux du dossier soient en contact avec le siège.

REMARQUE : Les montants du dossier (E) dépassent du fond du siège lorsqu'ils sont insérés ; il est donc nécessaire de placer le dossier au-dessus du bord de votre établi ou de placer quelque chose sous le siège pour le surélever.

FIXATION DU DOSSIER :

- 4) Vissez une vis à tête cylindrique no. 8 x 1¼ po (K) dans le trou de chaque montant du dossier (E), puis dans chaque extrémité du dossier (D). Frottez les filetages des vis avec un peu de savon pour faciliter leur insertion. Serrez les vis jusqu'à ce que le dossier et les montants soient fermement assujettis. Si vous serrez trop, vous risquez de dénuder le bois du dossier. Pour couvrir les trous de vis, étalez une petite quantité de colle autour de l'intérieur de chaque trou des montants (E), puis insérez les boutons en bois (M). Voir la FIGURE 3. Essayez avec soin l'excès de colle autour des boutons. Répétez la procédure pour l'autre côté. (S'il y a de la colle sur les boutons, poncez complètement la surface pour qu'elle puisse absorber la teinture ou le produit de finition du bois.)

INSERTION DES COINS :

- 5) Retournez la chaise à l'envers, en veillant à protéger le dessus du siège avec une serviette ou un morceau de carton. Étalez une

petite quantité de colle sur les extrémités effilées des coins en bois (L), puis enfoncez les coins au moyen d'un marteau dans les fentes situées au bas des montants du dossier (E), comme illustré à la FIGURE 4. Veillez à ne pas déplacer les montants. Laissez sécher la colle pendant plusieurs heures avant de poursuivre.

À CE STADE, FINISSEZ LE TABOURET AVANT DE PROCÉDER À L'ÉTAPE 6. VEILLEZ À LIRE LES CONSEILS DE FINITION CI-INCLUS.

FIG. 5A — 1,27 cm (1/2 po)

FIXATION DE L'ANNEAU À L'ASSEMBLAGE DES PIEDS :

- 6) Faites glisser l'anneau plaqué en laiton (GG) par dessus l'assemblage des pieds, puis abaissez-le jusqu'aux rainures prévues à cet effet sur les pieds et situées à environ 30,48 cm (12 po) au-dessus du sol. Forez un trou de guidage de 3,1 mm (1/8 po) dans le trou de l'anneau, à environ 1,55 cm (5/8 po) de profondeur dans chaque pied. Assujettissez l'anneau en place au moyen des vis en laiton no. 10 x 1½ po (I). Voir la FIGURE 5. Pour renforcer l'assemblage, introduisez une vis noire no. 8 x 1⅝ po (N) dans chaque filetage de pied, puis dans le disque. Les vis doivent être introduites à un certain angle, afin de ne pas passer à travers l'autre côté du siège ou le dessus du disque. Voir la FIGURE 5A.

FIXATION DU PIVOT AU DISQUE :

- 7) Le dessus du pivot est marqué « FRONT » (AVANT). Faites tourner le dessus du pivot de 1/8 de tour par rapport au bas du pivot. Centrez le pivot (H) sur le disque (B) en alignant les trous de vis du pivot sur les marques de renforcement ménagés dans le disque. Retirez le pivot et forez un trou de guidage de 3,1 mm (1/8 po) à 1,27 cm (1/2 po) de profondeur au centre de chaque marque de renforcement. Assujettissez le pivot au disque au moyen des vis à tête cylindrique no. 12 x 1 po (J).

REMARQUE : Un nouveau pivot peut sembler rigide ou difficile à tourner. Vous pouvez le desserrer en le tournant un peu avant le montage. Veillez à utiliser une serviette ou des gants pour protéger vos mains, car les bords du pivot peuvent être tranchants.

FIG. 8 — Hauteur de siège 59,69 cm (23 1/2 po)

Hauteur de siège 64,77 cm (25 1/2 po)

Hauteur de siège 69,85 cm (27 1/2 po)

FIN DU MONTAGE DU TABOURET DE BAR :

- 8) Recouvrez votre surface de travail d'un tissu ou d'un morceau de carton pour protéger le siège fini. Placez le siège face sur le dessous sur la surface de travail. Veillez à ce que l'avant du pivot soit placé vers l'avant du siège (Le dessus du pivot est marqué « FRONT » (AVANT)). Placez l'assemblage des pieds à l'envers sur le fond du siège, puis alignez les trous du pivot sur les trous de guidage du siège. Assujettissez le pivot sur les trous d'accès ménagés dans le disque, au moyen des vis à tête cylindrique no. 12 x 1 po (J). Faites tourner l'assemblage des pieds jusqu'à ce que les deux autres jeux de trous soient alignés sur les trous d'accès du disque, puis finissez de visser le pivot au moyen des vis à tête cylindrique no. 12 x 1 po (J).

UTILISATION COMME TABOURET DE COMPTOIR :

- 9) Les pieds du tabouret sont rainurés au bas pour être coupés à différentes hauteurs. Les hauteurs de siège qui en résultent sont indiquées à la FIGURE 8.